

Jizerská 50

 **INFORMACE PRO ZÁVODNÍKY 2020**



**MEMORIÁL
EXPEDICE PERU 1970**

WORLDLOPPET
SKI AROUND THE WORLD

SKITOUR

 **VISMA
SKI CLASSICS**

ČEZ ENERGY FEST

8. 2. 2020 | od 18.00
náměstí Dr. E. Beneše | Liberec
vstup zdarma

program:

18.00–19.00 Portless feat. Henry D
19.00–20.00 Divokej Bill



DIVOKEJ BILL

Jizerská
50



SKUPINA ČEZ
GENERÁLNÍ PARTNER

Liberec

PROGRAM

ČTVRTEK 6. 2. 2020

9.00–20.00 Registrace/výdej startovních čísel (všechny závody)*

PÁTEK 7. 2. 2020

9.00–20.00 Registrace/výdej čísel (J50, J25 a J10)*

7.00–8.00 Registrace/výdej čísel (Mini Jizerská) stadion Bedřichov

7.00–11.00 Registrace/výdej čísel (B30) stadion Bedřichov

11.00–15.30 Registrace/výdej čísel (Sprint) stadion Bedřichov

9.00 **Mini Jizerská Pojišťovny VZP**

12.00 **Volkswagen Bedřichovská 30 – 30 km volně**

16.30 **Benzina Sprint – 1,5 km soupaž**

18.00 Slavnostní zahájení, historičti lyžníci, ohňostroji

19.00 Výstupy roku Českého horolezeckého svazu

SOBOTA 8. 2. 2020

9.00–20.00 Registrace/výdej startovních čísel (J50)*

9.00 **Hervis Jizerská 25 – 25 km klasicky**

9.15 **ČT Jizerská 10 – 10 km klasicky**

15.00 **Jizerská firemní RAUL – štafeta 4x 3 km**

17.00 Mše – kostel sv. Antonína, Bedřichov

18.00 ČEZ Energy fest – Portless**

19.00 ČEZ Energy fest – Divokej Bill**

NEDĚLE 9. 2. 2020

9.00 **ČEZ Jizerská 50 – 50 km klasicky** (8.50 start ELITE ženy)

11.30 Vyhlášení vítězů

17.15 Očekávaný dojezd posledního závodníka



informace

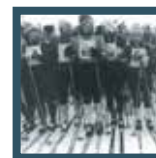

zajímavosti



mapy a profily



kupony

* OC Nisa Liberec

** nám. Dr. E. Beneše, Liberec

PARTNEŘI JIZERSKÉ 50

generální partner



SKUPINA ČEZ

hlavní partneři



Užitkové vozy



hlavní institucionální partneři

Czech Republic



Liberecký kraj



generální mediální partneři

hlavní mediální partneři

Radiožurnál
Český rozhlas

mediální partneři



partneři



DB SCHENKER

PYTLOUN HOTELS



Moravskoslezský kraj

ČM ČESKÁ MINCOVNA

dodavatelé



institucionální partner



PROPOZICE

DOPRAVA ZÁVODNÍKŮ A DIVÁKŮ

DOPRAVA DO BEDŘICHOVA

Pátek – Bedřichov není uzavřen

Autobusy: linkové spoje (za poplatek) z Liberce a Jablonce nad Nisou dle platných jízdních řádů

Osobní automobily: parkování uhradíte při výjezdu z parkoviště (do naplnění kapacit)

Sobota a neděle – Bedřichov je uzavřen od 6.00 do 10.00

Autobusy: kyvadlová doprava – sobota zdarma pouze pro závodníky Jizerské 10 a Jizerské 25, neděle zdarma pouze pro závodníky Jizerské 50 (jízdenka je součástí startovního balíčku)

Liberec – pouze zastávka od budovy TJ Lokomotiva	
Sobota	Neděle
6.00–9.00 (kyvadlově, po naplnění přijede další autobus)	6.00–9.00 (kyvadlově, po naplnění přijede další autobus)

	Jablonec nad Nisou – zastávka Pražská u zimního stadionu		Janov nad Nisou – zastávka Samoobsluha	
	Sobota	Neděle	Sobota	Neděle
6	11, 41	11, 41, 56		
7	11, 41	11, 27, 41	07, 37	07, 37
8	11, 41	11, 41		
9		11		

Dále dle jízdního řádu autobusu č. 101

Doprava pro diváky (za poplatek): z Liberce linka č. 18, z Jablonce nad Nisou a Janova nad Nisou v časech viz jízdní řád výše

Osobní automobily: parkování v Bedřichově možné pouze s dříve zakoupenou parkovací kartou

Povolení k vjezdu – parkování na vlastním pozemku: vydává pouze obec Bedřichov (místní občané, majitelé/pronajímatelé nemovitosti)

DOPRAVA Z BEDŘICHOVA

Bedřichov – Liberec

Sobota 11.00–14.30 kyvadlově (po naplnění přijede další autobus), dále dle jízdního řádu

Neděle 11.00–17.00 kyvadlově (po naplnění přijede další autobus), dále dle jízdního řádu

Bedřichov – Jablonec nad Nisou

Sobota i neděle – dle jízdního řádu linky číslo 101

PARKOVIŠTĚ (sobota, neděle)

Vjezd na parkoviště povolen pouze s parkovací kartou s vyplněnou SPZ umístěnou za sklem automobilu a nalepenou samolepkou na okénku u řidiče (viz návod na parkovací kartě). Rozmístění parkovišť viz mapa na str. 37.

A1: Centrální parkoviště – přímo u startu

A2: Maliník + Pod Malínkem – 1,5 km / 20 min chůze

A3: Hřiště – 1,3 km / 20 min chůze



ÚSCHOVNA OBLEČENÍ ZÁVODNÍKŮ

Společně se startovním číslem obdrží každý závodník pytel na oblečení označený číslem (zkontrolujte, zda číslo na pytli souhlasí s vaším startovním číslem). Pytel s oblečením řádně zavažte přiloženým provazem. Pytel nesmí být těžší než 3 kg. Označené pytle odnesete do úschovny oblečení. Po dojetí a opuštění cílového prostoru bude závodníkovi pytel předán na základě předloženého startovního čísla. Vyzvednutí věcí z úschovny ve vlastním zájmu neodkládejte. **Uschování oblečení je zajištěno po dobu, kdy je závodník na trati. Po vyzvednutí oblečení již nelze pytel vrátit zpět do úschovny! Úschovna tak neslouží k opakovanému uložení pytle, ani k uložení lyží.** Pořadatel nepřebírá zodpovědnost za ztrátu věcí. Ztráty a nálezy – viz mapa na str. 37.

ORGANIZACE STARTU

Všichni závodníci jsou povinni mít lyže označené přiloženými nálepkami.

30 km

Závodníci jsou rozděleni dle výkonnosti do tří vln. Závodníci startují s nasazenými lyžemi – čas je měřen od výstřelu každé vlny (12.00–12.10). Snímací koberec – start slouží jen pro kontrolu závodníků na startu, viz nákres na str. 32.

25 km

Závodníci jsou rozděleni dle výkonnosti do dvou vln. Vstupy do vln jsou označeny startovními čísly, která do vln patří. Závodníci startují hromadně s nasazenými lyžemi – čas je měřen od výstřelu v 9.00 hod.

10 km

Závodníci startují v jedné vlně hromadně s nasazenými lyžemi – čas je měřen od výstřelu v 9.15 hod.

50 km

Elitní ženy startují v 8.50 hod. Čas je jim měřen od výstřelu. Čas pro elitní muže a první vlnu je měřen od výstřelu v 9.00, závodníci budou připraveni již s nasazenými lyžemi v prostoru pro ně vymezeném. Vstup do elitní a první vlny se uzavírá 5 minut před výstřelem, v 8.55 hod. Startovní pole je rozděleno dle výkonnosti do 8 startovních vln. Do každé vlny je samostatný vstup označený startovními čísly, která do vlny patří. Závodníci z 2.–8. vlny vstupují do vln s lyžemi v ruce. Čas pro závodníky z 2.–8. vlny je měřen od snímacího koberece + 30 s handicap. Starty jednotlivých vln viz nákres na str. 33. Vstupy do koridoru 6, 7 a 8 při závodu na 50 km jsou možné 15 minut před startem těchto vln. Prosíme o vaši spolupráci.



MĚŘICÍ ČIPY

Měřicí čipy na dětské závody, 10, 25, 30 a 50km závod jsou nalepeny na startovním čísle.

S čipy nemanipulujte a nesnažte se je odlepit. Po dojezdu nemusíte čip vracet.

U sprintu a firemní štafety jsou měřicí čipy závodníkům zapůjčeny. Závodník je povinen upevnit si čip na kotník levé nohy. V případě absolvování závodu bez měřicího čipu nebude závodník uveden ve výsledkové listině. Závodník je povinen vrátit čip ihned po projetí cílem v cílovém prostoru. (Pokud si závodník vyzvedne startovní číslo a nezúčastní se závodu, je povinen vrátit čip při výdeji čísel nebo v cílovém prostoru u rozhodčích nebo ve ztrátách a nálezech.) V případě nevrácení (nebo ztráty) čipu bude závodníkovi účtována pokuta ve výši 500 Kč.

Neoficiální výsledky budou vyvěšeny v převlékacím stanu a průběžně aktualizovány. Výsledky budou průběžně aktualizovány na www.jiz50.cz. V případě uvedení telefonního čísla obdrží závodník výsledný čas prostřednictvím SMS po projetí cílem.



KONTROLY

Na trati budou umístěna snímací kontrolní stanoviště, kterými je závodník povinen projet. V případě neprojetí nebude závodník klasifikován. V případě použití jiného než klasického stylu v závodě Mini, J10, J25 a J50 bude závodník diskvalifikován.



SBĚRNÝ AUTOBUS (50 KM)

SMĚDAVA – limit 14.15 (sběrný autobus odjíždí NEJPOZDĚJI v 15.00)



OBČERSTVOVACÍ STANICE

pátek 30 km – Kristiánov (do 13.00), Hřebínek (do 15.00), cíl

sobota 10 km – Za Přehradou (do 10.15), cíl

sobota 25 km – Kristiánov (do 10.00), Hřebínek (do 12.00), cíl

neděle 50 km – Kristiánov, Hraniční, Jizerka (do 13.00), Smědava (do 14.15), Hřebínek, cíl (občerstvovací stanice na trati se uzavírají zároveň s časovými limity na trati, občerstvovací stanice v cíli se uzavírá 30 min po časovém limitu)

Držitelé WL pasů si mohou nechat potvrdit svoji účast v prostoru cíle (viz mapa str. 37).

pátek 7. 2. 2020 – po dojetí B30 v Bedřichově od 13.30 do 16.30

sobota 8. 2. 2020 – po dojetí J25 v Bedřichově od 10.30 do 13.30

neděle 9. 2. 2020 – po dojetí J50 v Bedřichově od 11.00 do 17.30

HORSKÁ SLUŽBA

Závodu se každý účastník na vlastní nebezpečí – zdravotní újma při závodě vyžadující ošetření není hrazena pořadatelem. Stanoviště Horské služby se nachází v blízkosti stadionu (viz mapa str. 37). V případě úrazu volejte +420 1210 nebo linku tísňového volání 112. Účastníci mají sjednáno úrazové pojištění u Pojišťovny VZP.

OTEVÍRACÍ DOBA ZÁZEMÍ NA STADIONU



Občerstvení pro závodníky

7. 2. 2020: 13.00–16.00

8. 2. 2020: 10.00–14.00

9. 2. 2020: 11.00–17.30



Převlékárna

7. 2. 2020: 7.00–18.00

8. 2. 2020: 7.00–14.00

Firemní zóna: 12.00–18.00

9. 2. 2020: 6.00–17.30



Úschovna oblečení

7. 2. 2020: od 11.00

8. 2. 2020: od 7.00

9. 2. 2020: od 7.00

Vyzvednutí oblečení ihned po dojetí.



Úschovna lyží

7. 2. 2020: 10.30–16.30

8. 2. 2020: 7.00–14.00

9. 2. 2020: 7.00–17.30

Závod se koná na území, které spravuje státní podnik Lesy České republiky a Agentura ochrany přírody a krajiny České republiky. Jsou to i Vaše lesy a Vaše Chráněná krajinná oblast Jizerské hory, chovejme se tady ohleduplně!

JIZERKY BEZ ODPADKŮ

Za nedodržení odpadních zón přijdou sankce

Chráněná krajinná oblast Jizerské hory si zaslouží naši ohleduplnost. Organizátoři Jizerské 50 uklízí trasu po každém závodě, přesto prosíme závodníky: buďte šetrní a slušní, dodržujte odpadní zóny. Naší společnou snahou by mělo být zanechat oblast ve stejném stavu, v jakém byla před závodním víkendem.

Závodní trasy Jizerské 50 jsou vedeny chráněnou krajinnou oblastí Jizerské hory, přírodní rezervací, která si zaslouží naši plnou ohleduplnost a respekt. Na trati všech závodů se nachází občerstvací stanice, včetně pečlivě vymezených a žlutými cedulemi označených odpadních zón. Žádáme závodníky o jejich dodržování.

V této vyznačené zóně můžete zahodit kelímky, slupky od banánů, obaly od tyčinek atd. Odhození ke straně mimo stopu oceňují závodníci za vámi. Pokud máte vlastní občerstvení (gely, bidony apod.), vždy je potřeba odpadky po tomto občerstvení dovézt a odhodit ve vymezeném prostoru odpadní zóny nebo dovézt do cíle.



Každému závodníkovi, který poruší pravidla týkající se odpadních zón, bude udělena sankce 30 minut k cílovému času. Při hrubém nebo opakovaném porušení těchto pravidel může být závodník vyloučen.

Dodržování zákazu odhazování odpadků mimo vymezené odpadní zóny bude kontrolováno hlídkami a rozhodčími na trase. Trest může být udělen také zpětně, a to na základě zdokumentovaného důkazu (například videozáznam z mobilního telefonu diváka či závodníka) s viditelným číslem závodníka. Prosíme, respektujte tato pravidla a zanechme Jizerské hory bez odpadků. Pojďme začít každý u sebe a budme zodpovědní za to, co po nás v horách zůstane.



PATNÁCT VZPOMÍNEK

Patnáct horolezců Expedice Peru 1970



Na 53. ročníku ČEZ Jizerské 50 uplyne téměř 50 let od tragické výpravy Expedice Peru 1970, při které zahynulo všech 15 československých horolezců. Členy expedice si připomene každý z účastníků. Na Jizerské 50 totiž všichni závodníci budou mít jméno jednoho z tragicky zahynulých horolezců na svém startovním čísle.

A to není všechno. Možná jste si všimli ne-tradiční grafiky na úvodní straně této brožury. I ta připomíná tragický osud expedice. Každá ze zlatých dvojstap znázorňuje jednoho z horolezců. Stejnou grafiku najdete i na pamětních tričkách závodu, která si budete moci pořídit na stadionu v Bedřichově během závodního víkendu nebo

na e-shopu Jizerské 50. Dále se s grafikou setkáte například na turistických vizitkách ve své startovní tašce. ČEZ Jizerská 50 dále nese název Memoriálu Expedice Peru 1970. My nezapomínáme, my připomínáme. I proto si nyní můžete přečíst představení každého z členů expedice. Děkujeme, že vzpomínáte s námi.



Ivan BORTEL //

- 27 let, odborný asistent
- nejlepší a nejzkušenější horolezec celé expedice
- nešťastně v Peru uklouzl v chodeckém terénu, pád nepřežil
- expedice po jeho smrti změnila cíl výpravy



Arnošt ČERNÍK //

- 44 let, publicista a spisovatel
- autor horolezeckých příruček
- posmrtně vyšla jeho kniha Tajemství sněžného muže



Milan ČERNÝ //

- 26 let, stavební technik
- výborný písař s řadou extrémních výstupů
- studoval francouzštinu, aby se na horolezeckých výpravách domluvil



Vilém HECKEL //

- 52 let, fotograf
- dokázal jedinečně zachytit kouzlo hor ve fotografiích
- dodnes se pořádají výstavy jeho fotografií



Jiří JECH //

- 38 let, vedoucí provozu
- atlet, lyžař – účastník Vasova běhu
- všestranný člověk – vedoucí horolezeckého oddílu, ale také znamenitý kuchař



Valerián KAROUŠEK //

- 41 let, sochař
- horolezecký trenér československého družstva
- v sochařství se jako jeden z prvních zabýval železnou plastikou



Jaroslav KRECBACH //

- 24 let, výškový montér
- chtěl se stát letcem, měl rád výšky
- získal pověst výborného písaře



Miloš MATRAS //

- 37 let, stavební inženýr
- měl pověst dobrého organizátora, vůdce
- velký sportovní a horolezecký talent, toužil pokořit Himálaj



Ladislav MEJSNAR //

- 34 let, řidič
- autor několika náročných horolezeckých cest ve Skaláku a v Klokočských skalách
- velmi dobrý lezec především na pískovcích



Milan NÁHLOVSKÝ //

- 26 let, kontrolor
- věnoval se plachtění a bezmotorovému létání, později také motorovým letadlům
- v nízkém věku se dostal mezi přední československé horolezce



Bohumil NEJEDLO //

- 38 let, vedoucí učňovského střediska
- přezdívka Bogan
- absolvent Institutu tělesné výchovy (dnes FTVS)
- autor horolezeckých cest v Tatrách

**Zdeněk NOVOTNÝ //**

- 32 let, vysokoškolský odborný asistent
- přezdívka Bamba
- inženýr chemie, kandidát věd
- aktivní atlet a sportovec

**Jiří RASL //**

- 34 let, pracovník zahraničního obchodu
- tajemník a sekretář Expedice Peru 1970
- vyřizoval administrativu a korespondenci expedice i v cizích jazycích
- schopný organizátor

**Svatopluk ULVR //**

- 32 let, lékař
- lékař výpravy, před expedicí sehnal mnoho léků a zdravotnických potřeb
- za osm let praxe získal atestaci jako chirurg a internista
- věnoval se fotbalu a basketbalu

**Václav URBAN //**

- 35 let, technik
- všestranný sportovec – věnoval se fotbalu, házené, gymnastice nebo vodáctví
- byl známý smyslem pro humor a vtipy



Pomáhat pohybem můžete i letos

Každý váš kilometr na trati podpoří výstavbu dětského hřiště v Bedřichově.

S mobilní aplikací EPP od Nadace ČEZ a Skupiny ČEZ, generálního partnera ČEZ Jizerské 50, nezávodíte jen pro sebe.

Startovní pole je vybaveno čipy, které dokáží přesně měřit váš čas i uběhnutou vzdálenost. Výkony všech běžců a běžkyň pak Nadace ČEZ přemění na finanční podporu výstavby dětského hřiště v Bedřichově.



Aplikace EPP je k dispozici zdarma.

#pomahejpohybem
www.pomahejpohybem.cz



TIPY A TRIKY

Jak vyzrát na ČEZ Jizerskou 50 od mistra světa Martina Koukala



Martin Koukal, mistr světa v běhu na lyžích na 50 km a několikanásobný účastník ČEZ Jizerské 50 zná její tratě jako své běžky. Tady jsou jeho rady a tipy, na co si dát na trati pozor, abyste se v pořádku dostali do cíle všech závodů ČEZ Jizerské 50.

1 Stadion – START!

Na start je dobré přijít s dostatečným předstihem a co nejdříve si vyřešit hlavně mazání, dobrá máza zabere čas a s blížícím se startem narůstá stres a možnost chyby. Rozhodně doporučuji mít časovou rezervu na návštěvu toalety, i když je jich dost, těsně před startem u nich bývá docela fronta.

2 Nová Louka

Tady pozor na přejezd silnice a následující sjezd. Je tu většinou ještě pořádně husto a sníh přes silnici bývá hluboký.

3 Blatný rybník

Máte za sebou 3 km, tady končí největší tlačence. Na rovině od Nové Louky je dobré vydýchat startovní stres, protože od rybníka začíná dlouhé stoupání na Rozmezí.



4 Kristiánov

První občerstvovací stanice, máte za sebou první část stoupání na Rozmezí, využijte ji k občerstvení a krátkému odpočinku před dalším dlouhým stoupáním.

5 Jizerka

Polovina tratě a občerstvovací stanice, jenom pozor, abyste samým natěšením na občerstvení neztratili koncentraci příliš brzo, sjezd na Jizerku bývá hodně rychlý a s rozbitými ústy se špatně jí i pije.

6 Promenádní

Psychicky náročný úsek, vidíte daleko před sebe a trať tady mírně, ale nepříjemně stoupá. Pokud se cítíte dobře, svádí to k tomu za to vzít. Z vlastní zkušenosti bych radil tady ještě síly pošetřit.



7 Smědava

Klíčové místo závodu, jednak je zde občerstvovačka a za druhé i mazací servis. Vzhledem k tomu, že stoupání na Knajpu je dlouhé a prudké, v případě, že vám vosk nefunguje, nechte si domazat. Ušetřené síly vám ve zbytku závodu bohatě vynahradí ztracený čas. Ve stoupání na Knajpu za to můžete začít brát, v elitě se tady čas rozhoduje závod. Ale nezapomeňte, že vám musí síly vydržet až do cíle. Takže vzít za to, ale pořád ještě s rezervou.

8 Olivetská hora

Poslední těžší stoupání na trati, pokud ještě máte síly, můžete ve stoupání na Olivetskou horu zahájit svůj zdrcující závěr.

9 U Buku

Už jste skoro doma, do cíle už je to jen dolů, jen bacha na předčasnou radost. V závěrečném sjezdu na stadion jsou dvě zatáčky a nechcete přece potěšit diváky ukázkovým kotrmelcem. Pokud kolem sebe máte soupeře, můžete jim zde ukázat své taktické a rychlostní schopnosti.

Miloš Škorpil, zakladatel Běžecké školy

» Jak si správně rozložit tréninkovou aktivitu a následnou regeneraci?

Pokud jde o začátečníky, tak ti by rozhodně neměli běhat denně. Ideální pro ně je běhat každý druhý den, v těch zbývajících dnech mohou odpočívat nebo se věnovat nějaké lehčí formě zátěže (chůze, plavání, jízda na kole).

Každý, kdo trénuje podle nějakých dlouhodobých – výhledových plánů, by měl do nich zařadit fázi na zotavení. Nejnovější studie v této oblasti prokázala, že běžci, kteří snížili své tréninkové zatížení během celého týdne o 60–70%, byli schopni se výrazně zlepšit. A to v podstatě bez námahy. <<

Pořídte si nejlepší vybavení od
norského experta na běžecké lyžování!



SLEVA
15%

Při nákupu na www.swixshop.cz
zadejte kód: SWIHjiz50_2020 a bude
vám odečteno 15 % z ceny zboží.
Platí na nákup holí, textilu a doplňků
(včetně již zlevněného zboží) do 31. 3. 2020



Pavel HUMPOLÍČEK, psycholog

» Psychologická příprava u závodů jako je Jizerská 50 je o snaze dosáhnout s minimem úsilí maximálního účinku. Základ po psychologické stránce je v koncentraci pozornosti. Kvalita pozornosti je vůbec u sportu naprostý základ. Takže ve chvíli, kdy se dobře dokážete soustředit, tak dokážete dobře odhadnout situaci, kdy musíte zabrat, a také dokážete odhadnout situaci, kdy se můžete vézt a kdy můžete být relativně v klidu. A to platí také u běžeckého lyžování. Základ z hlediska psychologa je práce s koncentrací pozornosti, s tím souvisí nějaká forma motivace, chuti, zvládnání emocí. Velké téma je zvládnání bolesti. K té našťástí při Jizerské 50 dochází jen ve chvíli, kdy na závod nejsme adekvátně připraveni. <<

📍 Stadion – CÍL

Místo, kde si to můžete užít, případně ještě předvést exkluzivní finiš. Máte dobojováno a můžete přijímat gratulace nebo zpytovat svědomí a začít chystat odvetu na příští rok.



**Pomáháme
vytrvalcům
sportovat
lépe!**

Dva nejoblíbenější produkty ZDARMA

Jak na to: nakupte na eshop.enervit.cz do 31. 3. 2020 za více než 500 Kč a v posledním kroku objednávky uveďte do poznámky „Chci sportovat lépe“.
K vaší objednávce obdržíte automaticky Enervit Gel a Enervit PRE Sport ZDARMA.



**JISTÍME
VÁS VE STOPĚ
I NA CESTÁCH**

Cestovní pojištění pro cesty do celého světa

Kryje léčebné výlohy, odpovědnost za způsobené škody a dle sjednaných podmínek i úraz, osobní věci či hospitalizaci.

Cestovní pojištění si můžete sjednat na www.pvzp.cz nebo osobně na kterékoli pobočce Pojišťovny VZP, a. s., a na všech pobočkách Všeobecné zdravotní pojišťovny ČR.



DOPORUČUJE!

Lukáš Bauer

SLEVA
15%

Při nákupu na www.swixshop.cz
zadejte kód: SWIJiz50_2020 a bude
vám odečteno 15 % z ceny zboží.
Platí na nákup holí, textilu a doplňků
(včetně již zlevněného zboží) do 31. 3. 2020

Značka, o kterou se můžete opřít **SWIX**
SHOP



LYŽE PŘIPRAVENÉ OD PROFESIONÁLŮ

Nechte si bezplatně připravit běžky od expertů norské značky Swix. Ti budou před startem přímo na stadionu v Bedřichově zdarma aplikovat stoupací vosk.

NENECHTE SE ZLOMIT

Pokud na trati nešťastnou náhodou zlomíte hůlku, zapůjčíme vám novou. Hole pro vás budou připravené na občerstvovacích stanicích Kristiánov, Jizerka, Smédava, U Buku.



POSOUVEJTE SVÉ LIMITY!

kama
FASHION & FUNCTION

ZNAČKA
KTERÁ HŘEJE
NA DUŠI

PROTOŽE JE
ČESKÁ

30
kama

www.kama.cz



JISTÍME VÁS VE STOPĚ I NA CESTÁCH

Připojištění Bezstarostná jízda

Unikátní balíček určený motoristům, kteří jezdí na zahraniční dovolenou vlastním vozem. V případě poruchy zajistí zdarma dopravu posádky i vozu samotného zpět do ČR.

Připojištění si můžete sjednat na www.bezstarostnajizda.cz nebo osobně na kterékoli pobočce Pojišťovny VZP, a. s., a na všech pobočkách Všeobecné zdravotní pojišťovny ČR.

www.pvzp.cz

Pojišťovna VZP, a. s.



DOPORUČUJE!

Lukáš Bauer



CÍL NÁKUPŮ

denně 9⁰⁰–21⁰⁰

V TEPLE A BEZ FRONT

nisaliberec.cz

kama
FASHION & FUNCTION

ZNAČKA
KTERÁ HŘEJE
NA DUŠI

PROTOŽE JE
ČESKÁ

30

kama

www.kama.cz



LÁSKA NA PRVNÍ POHLED

Moravskoslezský
kraj

Přijedte si užít
zimu do Beskyd
a Jeseníků

~~~~~

Aktuální upravenost lyžařských běžeckých tras naleznete na [www.severnimorava.travel](http://www.severnimorava.travel)

## UPOMÍNKOVÉ PŘEDMĚTY

Pořídte si upomínkové předměty Jizerské 50 – k dostání u výdeje čísel v OC Nisa a na stadionu v Bedřichově.



« trička »



« odznak »



« audiokniha »



čepice Kama »



« mikina »



« turistická známka »



« plátěná taška »

Po závodě k dostání také na eshopu [jiz50.cz](http://jiz50.cz)

# RIVALITA I TRADICE

Sousedé v Hraběticích žijí Jizerskou 50

Na první pohled nenápadný dům v jizerskohorských Hraběticích skýtá až nečekané množství aktivních účastníků Jizerské 50. Pravidelně se závodu účastní několik jeho obyvatel. Hnacím motorem je Pavel Citta, který každoročně sousedy mobilizuje. „Rok od roku je to větší zábava, protože se naše řady dál rozšiřují. Navíc nám jezdí i dost členů fandit na start a podél trati,“ říká pravidelný účastník Jizerské 50.



Z osobních rekordů, které si místní zajedou, mají vždy velkou radost a své výkony mezi sebou porovnávají. V hrabětické partě nejde primárně o to, kdo má lepší čas, důležité je postavit se na start a užít si to. Ale přehled o vzájemných výkonech i formě samozřejmě mají!

Na start hrabětičtí nemají daleko. Chůzí je to od vchodových dveří na bedřichovský stadion přesně 4 kilometry. „I proto můžeme mít podél trati velkou podporu. Chodí nám fandit manželky, děti, kamarádi,“ říká Pavel.

Pavlovi se dva měsíce před startem 53. ČEZ Jizerské 50 honí hlavou dvě témata – chce rozšířit řady účastníků a vychovat další nástupce. Tak, jak Pavel převzal pomyslné žezlo od tatínka, několikrát osobního účastníka

Jizerské 50, se teď snaží předat poselství svým dvěma dcerám.

Verču i Pavlínu jsme tak už mohli zahlédnout na startu Mini Jizerské 50. I další členové hrabětické party se řídí heslem „rozšířme své řady“ a své děti na start příslušné kategorie přihlašují.

Stejně jako vloni se na start 26. Mini Jizerské postaví pětiletý Martin Veselý. Vypadá to, že sil má na rozdávání, jen si láme hlavu s tím, jakou mázu táta Libor vybere.

Hrabětický dům při Padesátce praská ve švech. Tak to Pavel s manželkou Petrou vzali z gruntu a rozhodli se, že pro fanoušky a účastníky Jizerské 50 postaví nedaleko odsud, v Janově nad Nisou, zcela nový dům. Proдали, co mohli, půjčili si u banky a na místě staré mačkárný a zaniklé restaurace staví penzion pro dvacet účastníků Jizerky. Vytyčili si smělý cíl a věří, že na další ročník budou mít dveře penzionu pro účastníky Jizerské 50 otevřené.

Krátkou rekapitulaci zjišťujeme, že z hrabětické party budou na startu 53. ČEZ Jizerské 50 stát Jana, Martínek, Pavlína, Libor, Luboš, Richard, Honza a Pavel. Držíme jim palce!

# HISTORICKÉ VÝSLEDKY

Organizátoři dopočítali přes 200 000 závodníků.

Fenomén českého běhu na lyžích, Jizerská 50, je plný příběhů, které každý rok napíše tisíce závodníků z desítek zemí z celého světa. Od roku 1968 jich bylo přes 200 000. I když někteří jeli vícekrát, nic to nemění na nekonečné výsledkové listině o stejném počtu řádků. Právě tuto nekonečnou databázi dali po téměř detektivním pátrání dohromady organizátoři Jizerské 50.

**Václav Vacek: Muž, bez kterého bychom historické výsledky už nikdy nedohledali**

Krušnohorský rodák měl k horám vždy blízko, ale běžky ho očarovaly až časem. K Jizerské 50 ho přivedli kamarádi. Tou dobou už měl letité zkušenosti s účastí na krušnohorském závodu. „Jizerku jsem poprvé jel až při 20. ročníku, ale hned začal pátrat po její historii. Když se mi do ruky dostaly výsledky z prvních let, které měli kluci jen vytištěné, začal jsem je přepisovat do počítače, aby se s nimi dalo pracovat,“ vypráví účastník 27 ročníků nejslavnějšího českého závodu.

Dnes díky obětavému příspěví pana Vacka mají všichni účastníci možnost prohlížet si veškeré výsledky Jizerské 50 od roku 1968 na webu jiz50.cz.

**Michaela Visingerová: Historické výsledky Jizerské 50? Byla to každodenní detektivní práce**

Až do roku 1993 měla přístup k výsledkům díky pečlivé práci Václava Vacka. Pak se zapojila do dění kolem Jizerské 50 sama a jako členka organizačního výboru začala Michaela Visingerová střídat výsledky všech účastníků závodu.

„To, co pro historii Jizerské 50 udělal pan Vacek, je k nezaplacení, skutečně si se za-



pisováním výsledků vyhrál. Od roku 1994 dělám v sekretariátu Jizerské a díky speciálně vytvořenému programu Ing. Jindry Kopáčka mohu výsledky pohodlně archiovat v počítači sama, protože přes něj běžely i registrace,“ vysvětluje Visingerová.

Po sloučení jejích výsledků a zápisků pana Vacka vznikla databáze s více než dvěma tisíci řádků. „Tu následně moje kolegyně Lucka Rezlerová řádek po řádku kontrolovala. Hledala překlepy, nesrovnalosti, slučovala stejné řádky. Dlouho to pro ni byla každodenní činnost.“

Výsledkem je doslova detektivní práce, která je ale z 99 % u konce. Alespoň tedy do dalšího ročníku závodu. „Odměnou tak pro nás jsou spokojení účastníci, kteří si mohou vyhledávat online výsledky desítky let dozadu a třeba vyhledat i své předky.“

ANI DRSNÝ  
MRÁZ VÁS

NEZASTAVÍ

NAFTA PRO SILNÉ MRAZY

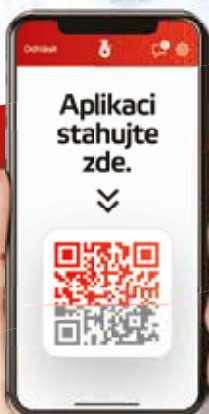

SLEVA 1 Kč/l

S APLIKACÍ BENZINA PLATBY

VERVA DIESEL



Jizerská  
50

-20%\*

NA ZIMNÍ OBUV

TEXTIL A DOPLŇKY

KÓD PRO ONLINE SLEVOU  
JIZ50

HERVIS HRDÝM  
PARTNEREM JIZERSKÉ 50

\*Sleva se počítá z aktuálních prodejních cen a platí i na již zlevněné zboží po zadání kódu „JIZ50“ v objednávce na [www.hervis.cz](http://www.hervis.cz). Neplatí na zboží označené jako „1. cena“ a na položky v akci „Mega Countdown“. Nelze kombinovat s jinými slevovými akcemi. Platí do 29. 2. 2020.

# Bezpečný v každém nebezpečí

## Multivan 6.1

Nový Multivan 6.1 vás nikdy nenechá ve štychu. Je vždy v pozoru a během jízdy pro vás hlídá odstup od ostatních vozidel, drží se v jízdním pruhu a jeho pozornosti neuniknou ani dopravní značky. Nevadí mu ani převzít za vás volant – a tak si můžete užít snadné parkování třeba s rukama za hlavou. Buďte vždy v bezpečí a jezděte s tím, na koho je spoleh.

Na obrázku je model s příplatkovou výbavou. Kombinovaná spotřeba a emise CO<sub>2</sub> modelu Multivan: 6,2–8,8 l/100 km, 164–204 g/km.

vw-uzitkove.cz



Užitkové  
vozy

# SPORTOVNÍ AKCE 2020

# RAUL!

RADOST ZE SPORTU DORUČENA!



## SKITOUR

leden–únor | 5 lokalit v celé ČR | [ski-tour.cz](http://ski-tour.cz)  
Největší serial v běhu na lyžích v ČR.



## ČEZ JIZESKÁ 50

7.–9. února | Bedřichov v Jizerských horách | [jiz50.cz](http://jiz50.cz)  
Závod v běhu na lyžích pro profíky i hobby běžce.



## PROBĚHNI.SE

4. dubna | Praha, IKEM, Kunratický les | [probegni.se](http://probegni.se)  
Charitativní běh na podporu Nadačního fondu České srdce.



## BĚHEJ LESY

duben–září | 8 unikátních lokalit po celé ČR | [behejlesy.cz](http://behejlesy.cz)  
Největší seriál běžeckých závodů v přírodě.



## J&T BANKA OSTRAVA BEACH OPEN

20.–24. května | Ostrava, areál Dolní Vítkovice | [ostravabeachopen.cz](http://ostravabeachopen.cz)  
Turnaj světové série FIVB 4\* v plážovém volejbale.



## 107. AXA PRIMÁTOROKY

12.–14. června | Praha, Rašínovo nábřeží | [axaprimatoroky.cz](http://axaprimatoroky.cz)  
Legendární prestižní veslařské klání na Vltavě.



## CIRCLE

14.–16. srpna | Ralsko, Liberecký kraj | [runcircle.cz](http://runcircle.cz)  
Týmové běžecké dobrodružství. 8členné týmy, 3 okruhy, nonstop štafeta.



## BĚH REPUBLIKY

28. října | Praha, celá republika | [behrepubliky.cz](http://behrepubliky.cz)  
Organizované běžecké závody po celé republice s jednotným startem.



# JAK SE DĚLÁ TELEVIZNÍ PŘENOS

Jizerská 50, legenda, kterou každý rok sledují u televize miliony diváků. Aby si ale mohli přenos vůbec zapnout, musí se v Bedřichově odehrát něco jako vojenská operace. Pojdme si to shrnout: Na přímém přenosu se podílí vrtulník, letadlo, dva přenosové vozy, tři skútry, šest vozů s různými technologiemi, 25 kamer a armáda 90 lidí, kteří vysílání připravují už od listopadu.

Karel Jonák jako režisér přímého přenosu v tom má jasno: „Na Ski Classics si můžete být jisti, že se vždy něco stane, něco pokazí, ale nikdy nevíte, co to bude. Práce režiséra spočívá v tom, že by měl vždycky z těch jednotlivých dílků složit mozaiku,“ dodává s úsměvem.

Do Bedřichova přijíždí dva přenosové vozy. Z jednoho odchází signál pro vysílání České televize, z druhého pak mezinárodní vysílání. „Protože jsou závody televizní produkt, začali jsme vysílat tyto závody na dlouhé tratě do celého světa. Je jasné, že pokud máte zasáhnout více jak deset tisíc



mo pod Ještědem. Pak přijdou Francouzi a namontují na ni televizní zařízení, které je dražší než samotný vrtulník. Za ovládnutí kamery pak posadí odborníka, který je mistrem svého řemesla.

Víte, že...



... každý účastník 53. ČEZ Jizerské 50 dostane unikátní medaili od České mincovny s motivem Expedice Peru 1970 jako vzpomínku na její členy?

„Vrtulník má kapacitu nádrže asi 427 litrů. To mu zaručuje, že ve vzduchu v závislosti na letových podmínkách a v jakém režimu se pohybuje by měl vydržet zhruba tři hodiny, což by nám mělo umožnit provést filmování Jizerské 50 na jeden zátah.“

diváků na stadionu nebo na trati, tak přenosem oslovíte několik miliónů u obrazovky. Televize je tak pro nás více než sama akce,“ rozpovídal se David Nilsson, šéf seriálu Visma Ski Classics.

V závodě jsou celkem tři skútry, které vozí kameramany. Jeden točí elitní muže, druhý elitní ženy a třetí přejíždí podle potřeby. Skútry mají vypnutá světla, aby nestrhávaly divákovu pozornost při záběrech z vrtulníku.

Už jsme zmiňovali, že Jizerská 50 v mnohém připomíná vojenskou operaci. Není tedy žádným překvapením, že pilot vrtulníku, na kterém je připevněna kamera, létal i pro ozbrojené síly. Jedná se o zkušeného pilota, který má za sebou natáčení například Jamesa Bonda.

Věc se má tak, že vrtulník dodá česká společnost DSA, která sídlí na letišti při-

Už je to pár let, co Jizerská 50 naprosto změnila svou tvář. Představila se jako akce, při které každý účastník prožívá svůj osobní závod. Svůj osobní závod prožívají i lidé, co zajišťují přímý přenos. Jsou to lidé od skútrů, kteří tráví svůj běžný život třeba v truhlářské dílně, ale během závodu odvádějí na skútrech stejně dobrou práci jako profíci.

Víte, že...



... mezi spoluzakladatele Jizerské 50 patřili také někteří z členů Expedice Peru 1970?

Jsou to lidé od vrtulníku, kteří už pár hodin po závodě letěli jako záchranáři na krkonošské sjezdovky, jsou to kameramani z České televize, kteří svou práci odvádí tak dobře, že natáčí i další závod Ski Classics. Tito všichni mají velký podíl na tom, že Jizerská 50 je legendou a může ji sledovat doslova celý svět.

# Visit <sup>^</sup>Liberec

visitliberec.eu

Česká republika

## Kam vyrazíte příště?

Inspirujte se nejlepšími tipy  
na výlety po českých horách.

Česko jede

www.ceskojede.cz

## TIPY NA VÝLETY

kudyznudy.cz  
CzechTourism

v okolí Bedřichova.

Vyrazili jste na 53. ČEZ Jizerskou 50 a přemýšlíte, kam byste se ještě mohli v Jizerkách podívat? Přinášíme vám tipy, kam můžete zavítat.



### JEŠTĚD

Moderní televizní vysílač s horským hotelem na nejvyšším vrcholku Ještědského hřbetu je symbolem Libereckého kraje. Vznikl v letech 1966 až 1973 podle návrhu architekta Karla Hubáčka. Těsně pod vrcholem je horní stanice kabinové lanovky z Horního Hanychova. V zimě jsou svahy Ještědu oblíbeným lyžařským centrem.



### MUZEUM SKLA A BIŽUTERIE

Pojďte si prohlédnout zdejší sbírky skla, bižuterie, knoflíků, mincí, medailí a plaket ve stálých expozicích Nekonečný příběh bižuterie, Čarovná zahrada – České sklo sedmi století. Vydejte se za třpytivou krásou!



### ZOO LIBEREC

Nejstarší zoologická zahrada v bývalém Československu byla založena už v roce 1904. Pouze v Zoo Liberec můžete spatřit vzácné kopytníky urialy bucharské (*Ovis orientalis bocharensis*) nebo primáty mangabeje žlutobřiché (*Cercocebus agilis chrysogaster*) a paviány pláštíkové (*Papio hamadryas*).



### KRYŠTOFOVO ÚDOLÍ

Kryštofovo Údolí se rozkládá v hlubokém údolí říčky Rokytka pod svahy Ještědského hřbetu. Většina obce je tvořena roubenými a hrázděnými domy, proto byla prohlášena za vesnickou památkovou rezervaci. Nejcennější historickou památkou je barokní dřevěný kostel sv. Kryštofa z konce 17. století. Místní technickou památkou je Novinský železniční viadukt, který je jedním z nejkrásnějších viaduktů v Česku.

Více tipů na výlety najdete na Kudyznudy.cz!



# VLNA/WAVE/WELLE

**VW Bedřichovská 30 – 30 km FT**  
**START 7. 2. 2020: 12.00**

**Časové limity / Checkpoint Time Limits /**  
 Limits / Kontrollzeitlimite:  
 13.00 KRISTIÁNOV  
 15.00 HŘEBÍNEK  
 16.00 CÍL/FINISH

**Hervis Jizerská 25 – 25 km CT**  
**START 8. 2. 2020: 9.00**

**Časové limity / Checkpoint Time Limits /**  
 Kontrollzeitlimite:  
 10.00 KRISTIÁNOV  
 12.00 HŘEBÍNEK  
 13.00 CÍL/FINISH

**ČT Jizerská 10 – 10 km CT**  
**START 8. 2. 2020: 9.15**

**Časové limity / Checkpoint Time Limits /**  
 Kontrollzeitlimite:  
 12.00 CÍL/FINISH

**ČEZ Jizerská 50 – 50 km CT**  
**START 9. 2. 2020: 9.00**

**Časové limity / Checkpoint Time Limits / Kontrollzeitlimite:**  
 13.00 JIZERKA  
 14.15 SMĚDAVA  
 17.30 CÍL/FINISH

**HROMADNÝ START  
 PO VLNÁCH / MASS START  
 IN WAVES**

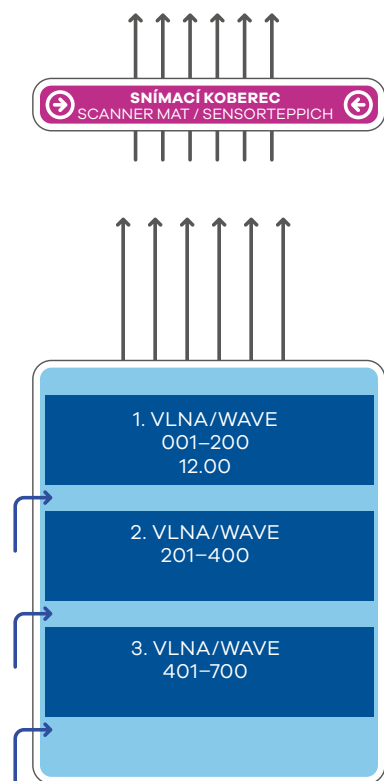

**VSTUP/ENTRANCE/EINTRITT: 11.30**

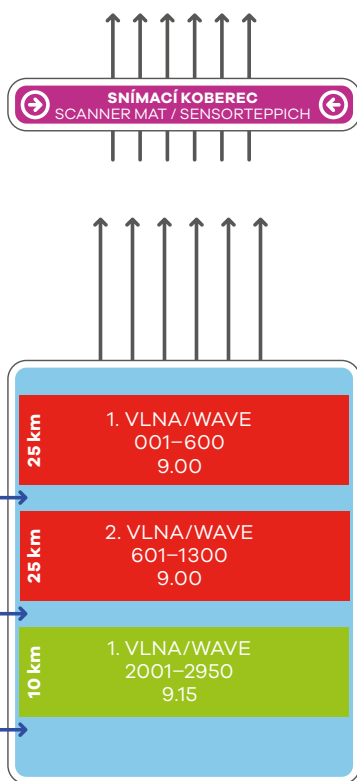

**VSTUP/ENTRANCE/EINTRITT: 8.00**

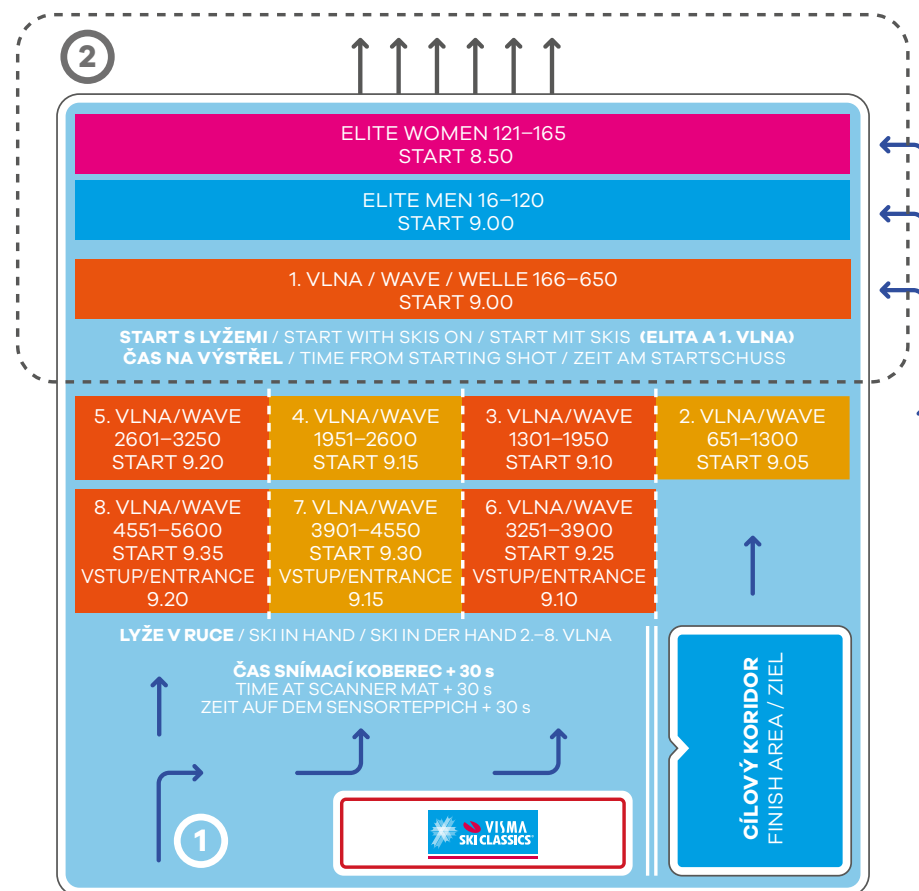

**1** vstup do vln bez lyží (2.-8. vlna)  
 entrance to the waves without skis  
 Eintritt zu den Wellen ohne Ski

**2** Prostor pro nazouvání lyží (2.-8. vlna)  
 area for putting skis on  
 Raum für die Anschnullung von Skiern

50 km 25 km



ČEZ Jizerská 50 – 50 km CT



Hervis Jizerská 25 – 25 km CT

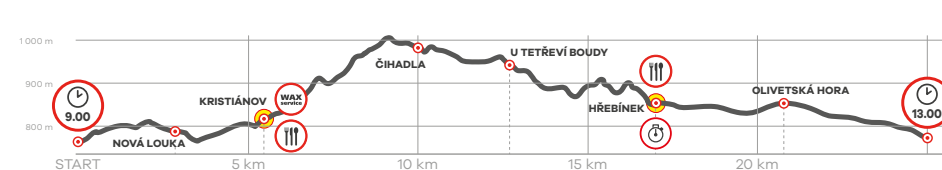

**30 km** **10 km**



**Volkswagen Bedřichovská 30 – 30 km FT**

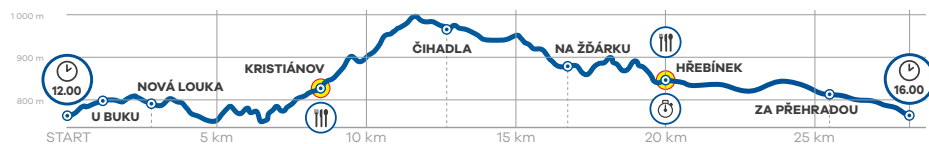





















**ČT Jizerská 10 – 10 km CT**



**ZÁZEMÍ / START & FINISH AREA**



-  občerstvení pro závodníky / refreshment for racers
-  převlékárna/cloakroom
-  úschovna oblečení / clothes depository
-  úschovna lyží / ski depository
-  Hervis
-  Enervit
-  mazací servis Swix / ski-waxing Swix
-  informace – suvenýry / information – souvenirs
-  tribuna Volkswagen Užitéčné vozy (free wi-fi zone) / Volkswagen Commercial vehicles grandstands
-  ČEZ Energy zóna
-  Skiclassics kamion / Skiclassics truck
-  zdravotník/rescue
-  P A1–A3 parkoviště/parking
-  B VIP
-  C stupně vítězů / winners' podium
-  D ztráty a nálezy / lost and found
-  E Worldloppet pasy + registrace / Worldloppet passports + registration
-  WC toalety/toilets
-  zastávka autobusu / bus stop
-  H Horská služba +420 12 10 / Mountain Rescue Service
-  ..... přístup na trasu / Access to the trail

# ANDERS AUKLAND SE VRACÍ!

Chci opět na stupně vítězů.

V moderní éře Jizerské 50 vládou Jizerským horám severští vytrvalci. Nad seznamem vítězů ční tři jména poslední dekády: Oskar Svaerd, Morten Eide Pedersen a Anders Aukland. Všichni tři dokázali na bedřichovský stadion dojet třikrát jako vůbec nejrychlejší. Už se zdálo, že poslední jmenovaný, Anders Aukland, se o další triumf nepokusí, dvakrát na Jizerce chyběl. Letos však chystá velký návrat.



Tvůj poslední triumf se datuje do roku 2013, tehdy ti bylo čerstvě 40 let. Cítíš se i o 7 let později stále na úrovni světové špičky?

Když mám dobrou sezónu, kvalitní přípravu, nebrzdí mě nemoc či zranění, mohu pravidelně bojovat o stupně vítězů. Na Jizerské 50 bych to chtěl potvrdit. Je to můj oblíbený závod.

Více než tři vítězství na Jizerské 50 má jen domácí závodník Jiří Beran. Ten ale závodil v minulém století, kdy nebyl závod součástí celosvětových seriálů. Máš tak velkou šanci zapsat se do historie.

Vím o tom a moc se na tuto šanci těším. Nejsem v tom však sám a například Mortenovi (Morten Eide Pedersen, pozn. autora) se tu také moc daří. On snad nikde jinde než tady nevyhrál.

## Jak ty osobně vnímáš Jizerskou 50?

Mám to v Česku strašně rád, baví mě atmosféra v zázemí i kolem trati. Lidé jsou moc milí a přejí všem závodníkům, nejen těm domácím. Vzpomínám si na dlouhá táhlá stoupání, na rychlé svahy. Trošku mi Jizerka připomíná Birkebeiner. I tam je moc pěkná atmosféra a malebné okolí tratě.

## Co si představíš, když se řekne Jizerská 50?

Mé první vítězství a náročný souboj s Oskarem Svaerdem. A také na rok 2013, kdy tu panovalo nádherné počasí a sníh na trati i díky dobrým teplotám perfektně držel. I tehdy jsem navíc musel o svou výhru tvrdě bojovat, když se účastnila česká hvězda Lukáš Bauer.

## I tehdy jsi měl pocit, že čeští fanoušci přáli nejen domácím závodníkům?

Je jasné, že více hlasivek měl pro sebe Lukáš. Však si to zasloužil, jel skvěle a mě neskutečně proháněl. Já na ten souboj vzpomínám moc rád, lidé nás vášnivě povzbuzovali, bylo krásné počasí a perfektní trať.

Svět obletěly snímky, na nichž jsi Lukáše Bauera postrkával z kopce hůlkou, aby držel tvé tempo a jeli jste dál spolu.

Jasně, z kopce mi to jelo o trochu lépe, ale nechtěl jsem vás roztrhnout, byli jsme schopni spolupracovat. Tak jsem mu trošku pomohl (smích).

Jizerská 50 se jezdí jako Memoriál Expedice Peru 1970. Letos je to 50 let od této tragédie. Jak dobře tento příběh znáš?

Příběh těchto československých horolezců znám. Je to na jednu stranu smutné, na druhou stranu je skvělé, že se na ně i po tolika letech vzpomíná. Pořadatelé



## Pohledem Lukáše Bauera

» Prohrál jsem. Ale ty ovace v cíli, to bylo něco. Čeští fanoušci mě přivítali jako vítěze, na to nezapomenu. Dlouho jsme se s Andersem přetlačovali o vítězství. Nakonec mu to do cíle jelo rychleji, a to rozhodlo. Tehdejší ročník doprovázelo nádherné počasí, závod to byl parádní. Mohl sice pro mě skončit ještě lépe, ale s odstupem času tu druhou příčku беру a rád vzpomínám. <<

mají můj obdiv, že nezapomněli a dál jejich příběh připomínají. Rád se zajímám o závody, které mají v pozadí tak silný osud. I to řadí Jizerskou 50 po bok Vasova běhu či Birkebeineru, kteří to mají podobně.

Česká republika není jen o Jizerské 50. Co všechno o Česku a Češích víš?

Víte, že...



...nejmladšímu členovi výpravy bylo 26 let a nejstaršímu 52 let?

Že mají krásné hlavní město. Praha je opravdu nádherná. Češi jsou velcí sportovci a fanoušci sportu, mají rádi své hrdiny, kterých je opravdu hodně.

V minulosti jsi byl v týmu se Stanislavem Řezáčem. Jací podle tebe jsou čeští běžkaři?

Zábavní, milí, usměvaví, zkrátka sympatáci. Standa je král, obrovský respekt za to, co dokázal. Dobře znám také Katku Smutnou, Lukáše Bauera nebo Martina Koukala. Všichni dokázali v našem sportu něco velkého, a za to si zaslouží náš respekt.

Hovořil jsi ve spojitosti s Českou republikou o Praze. Co dalšího se ti k Česku váže?

(smích) Asi narážíš na pivo. Neboj, vždy, když jedu do Česka, zkontroluji jeho kvalitu, zda se nezhoršila. Musím přiznat, že rozhodně ne, ba naopak. Ve světě je vyhlášená i Becherovka (smích).

V roce 2022 oslavíš 50. narozeniny. Jak dlouho bys chtěl ještě závodit na vrcholové úrovni a co chystáš po kariéře?

Stále se cítím ve formě a doufám, že pár pódii si vyjezdím. A co bude pak? Snad bych mohl být trenérem dalším běžkařům. Myslím, že by mě to bavilo. To ovšem ukáže až čas.

# BUĎTE U TOHO S ČTSPORT

13.2. – 23.2. **Mistrovství světa v biatlonu (Itálie)**

5.3. – 8.3. **Světový pohár v biatlonu (Nové Město na Moravě)**

6.3. – 7.3. **Davis Cup: Slovensko - Česko**

9.3. **Začátek play-off Extraligy v ledním hokeji**

WWW.CTSPORT.CZ

 sport

  
**Radiožurnál**  
Český rozhlas

**ŠTĚPÁN POKORNÝ**

**HANKA SHÁNĚLOVÁ**

**ODPOLEDNÍ RADIOŽURNÁL | Po–Pá 13.00–20.00**

Jsme živě u všeho důležitého | [radiozurnal.cz](http://radiozurnal.cz)

## Ekologické investice se začínají vyplácet



**Poptávka po ekologických řešeních roste. „Proto nepřekvapí, že sázka na udržitelný rozvoj se vyplácí i v investicích,“ říká portfolio manažer Generali Fondu živé planety Marco Marinucci.**

### ■ Co stojí za aktuálně dobrými výnosy „zelených“ investic?

Úsilí společností, vlád i obyčejných lidí chovat se ekologicky roste. Tím roste i poptávka po ekologických řešeních. Roz-

růstání měst posiluje potřebu stále výkonnějšího vodohospodářství. A zájem, aby se lidé chovali co nejšetrněji k přírodě, a přitom zajistili stále přísnější požadavky na kvalitu. Podobně vidíme snahu o recyklaci odpadů. To vše zvedá hodnotu firem, které se v těchto oborech angažují.

### ■ Jaké obory jsou pro vás nejdůležitější?

Významné je odpadové hospodářství. I proto, že jeho výsledky nepoškozují finanční krizi. Velkou roli hraje úsilí šetřit pitnou i užitkovou vodu. Významné podíly připadají také na výrobce šetrných technologií. Nedávno jsme do portfolia zařadili investice do firem, které nepodnikají v takzvané „zelených oborech“, ale mají vynikající výsledky například v šetření vodou, snižování uhlíkové stopy či v přístupu k zaměstnancům.

V neposlední řadě se zaměřujeme na výrobce energie z alternativních zdrojů.

### ■ To je často diskutované téma...

U nás se na ně zatím stále hledí skrz prsty. Ale řada zemí s nimi už léta napevno počítá. Přestává se jednat jen o „dotační“ byznys. Vytváří se jim stabilní právní prostředí a jejich podíl na trhu trvale roste.

### ■ Proč bychom měli sázet na ekologicky odpovědné firmy?

Určitě je to otázka postoje, ale i důvěry, že mají před sebou světlou budoucnost. Součástí investice je navíc dobrý pocit, že člověk se podílí na řešení udržitelného rozvoje. Svou důvěrou vyjádřenou penězi člověk odměňuje a podporuje společnost, které se snaží chovat ekologicky.



**Marco Marinucci** / Portfolio manažer Generali Fondu živé planety

[generali-investments.cz](http://generali-investments.cz)

 **GENERALI**  
INVESTMENTS



## 8. ÚNORA PO CELÝ DEN V JABLONCI

Číslo padesát bylo naší inspirací a motivací. Padesát maloobchodníků, kulinářů, umělců, kulturních organizátorů a všech nadšenců pro vás 8. února otevře brány města v podhůří Jizerských hor. Ukážeme vám Jablonec a jeho zákoutí, jak je neznáte. Snídaně pro šampiony, rozcvička pro děti, nákup výbavy na poslední chvíli, mentální a kulturní relax pro odbourání stresu před závodem, doplnění lékárníčky pro sichr, vydatná večeře před výkonem. Odpoledne vás čeká nabitý kulturní program. Diskuze s **Davidem Vávrou**, běžkařův průvod městem s loutkou v lidské velikosti, divadlo **Vosto5** se svou hrou **Slzy ošlehaných mužů**. Na to vše se můžete těšit!

Více na: [WWW.JIZERSKA50JINAK.CZ](http://WWW.JIZERSKA50JINAK.CZ)



# SPOŘENÍ, NA KTERÉ SI MŮŽETE SÁHNOUT

Neváhejte a začněte spořit do drahých kovů s Českou mincovnou.

Při založení nového spoření na webu [WWW.ZLATY-ZIVOT.CZ](http://WWW.ZLATY-ZIVOT.CZ) zadejte akční kód **JIZERSKA50** a dostanete od nás příspěvek ve výši 500 Kč!

Pozor – nabídka je časově omezená a platí pouze do 31. března 2020.



## VILÉM HECKEL kouzlo hor 30/11–15/02

Dům Scheybalových, Kostelní ulice 1/6  
Jablonec nad Nisou, vstup zdarma  
út–pá 10.00–12.00 a 13.00–17.00  
so 10.00–13.00, so 8. 2. 10.00–17.00

Hory miloval a staly se mu nakonec osudnými – zahynul na expedici, která se vydala dobyt peruánský Huascarán.

Výstava je vzpomínkou na horolezce, kteří se postavili na start prvního ročníku legendárního závodu Jizerská 50 a kteří zahynuli před 50 lety v roce 1970 při horolezecké expedici v Peru.

Záštitu nad výstavou převzali hejtman Libereckého kraje Martin Půta, primátor statutárního města Jablonec nad Nisou Jiří Čeřovský a primátor statutárního města Liberec Jaroslav Zámečník.

[www.jablonec.com](http://www.jablonec.com)



Vilém Heckel, Afghánistán 1965

**DB SCHENKER**

# Ve správný čas na správném místě.



Již po jedenácté je DB Schenker **výhradním logistickým partnerem Jizerské 50 a seriálu zimních běhů SkiTour.**

[www.dbschenker.com/cz](http://www.dbschenker.com/cz)

# AŽ TO JEDE!

10 tipů, jak správně namazat

swix

Máza může tvořit rozdíl mezi vítězstvím a prohrou. Mezi skvělým zážitkem ze závodu a několikahodinovým trápením. Ve spolupráci s experty norské značky Swix jsme proto pro vás připravili stručný manuál, který vám poradí, jak na Jizerskou 50 správně namazat.

## 1 Sledujte wax tipy

Značka Swix zajišťuje před závodem mazací servis pro stovky účastníků, má proto dokonalý přehled o podmínkách na trati, na jejichž základě sestavuje nejvhodnější skladbu vosků. Tu najdete na facebookové stránce FB.com/swix.cz.

## 2 Určující je teplota vzduchu

Také vám na lyžáku říkali, že pro volbu vosků je určující teplota sněhu? Zapomeňte na to a vosky vždy vybírejte podle teploty vzduchu a struktury sněhu.

## 3 Dejte tomu skluz

Mnozí účastníci mažou běžky pouze stoupacími vosky. Doporučujeme ale aplikovat

také skluzné vosky. Důležitá věc: skluzné vosky aplikujte postupně – od těch s nejmenším obsahem fluoru po největší obsah.

### Víte, že...



... si expedice do Peru nechala po oceánu přivést 4 tuny vybavení v 65 bednách, ale velká část z nich na břehy Jižní Ameriky ani nedoputovala? Loď s nákladem totiž byla vykradena a horolezce to v jejich cestě na několik týdnů zdrželo.

## 4 Chraňte se

Při zažehlování skluzných vosků používejte ochranné pomůcky, například rukavice, ideálně i ochrannou masku. Vosky zažehlujte v dobře větraných prostorách a při práci s nimi nejzte.



## 5 Nemixujte to

Na Jizerskou 50 nejprve aplikujte základový vosk, takzvaný base. Na něj pak naneste stoupací vosk pro konkrétní podmínky. Jestliže budete mazat tuhý vosk, také základový by měl být tuhý. A naopak: pokud se chystáte použít klisr, jako základový zvolte také klisr.

### Nechte si lyže připravit od profesionálů

» Využijte při Jizerské 50 možnost nechat si namazat lyže od expertů norské značky Swix. V den závodu bude přímo na bedřichovském stadionu připraven mazací servis stoupacích vosků, který bude všem účastníkům k dispozici zdarma a jeho kapacita je téměř neomezená. <<

## 6 Vrstvěte

Při použití více tuhých vosků aplikujte více tenkých vrstev na sebe. U nových klisrů KX Swix se doporučuje vrstvení.

## 7 Použijte speciální žehličku

Zapomeňte na zažehlování vosků žehličkou, kterou jste našli ve skříni po babičce. Nemůžete si na ni nastavit přesnou teplotu a její teplota kolísá. Vosky je naopak



nutné zažehlovat teplotou, kterou najdete na krabičce.

## 8 Zažehlujte opatrně

Traduje se, že lyži je nutné při zažehlování prohřát skrz na skrz, aby i její druhá strana byla teplá na dotek. Ale je to pouze mýtus. Vosk je nutné prohřát tak akorát. Doporučená doba zažehlování parafínu na celé skate lyži je 8 až 10 vteřin!

### Víte, že...



... na počest patnácti horolezců Expedice Peru 1970 jsou na Jizerské 50 vyřazena čísla od 1 do 15?

## 9 A když nemáte žehličku?

Jestliže nemáte k dispozici žehličku, pořídte si skluzné vosky CH nebo HF ve spreji, které mnohdy výkonem předčí ty klasické a k jejich perfektní aplikaci si vystačíte s nylonovým kartáčem.

## 10 A co když máte skiny?

Také o lyže s mohérovými pásky je potřeba pečovat. Před závodem aplikujte sprej, který zabraňuje namrzání. Po závodě sáhněte po spreji na čištění. K tomu samozřejmě aplikujte skluzné vosky.

# Víc je prostě víc



## Transporter 6.1

Nový Transporter 6.1 se nespokojí jen s malým úkolem, byl stvořen pro těžkou práci. Díky prodloužení ložné plochy pod dvousedadlo spolujezdce si poradí s pořádnou náloží i s opravdu dlouhými předměty. Rád se nechá zapřáhnout a se svým asistentem pro couvání s přívěsem vás nenechá ve štychu ani v prostoru plném překážek. O prostoru má totiž s pomocí aktivní ochrany boků vždy přehled, a při parkování za vás navíc rád převezme volant. Je to zkrátka dráček, který je tu vždy pro vás, abyste každý den mohli zvládnout o trochu víc.

Na obrázku je model s příplatkovou výbavou. Kombinovaná spotřeba a emise CO<sub>2</sub> modelu Transporter: 5,8-8,4 l/100 km, 152-222 g/km.



Užitkové vozy

Autorizovaný prodejce Volkswagen  
**AUTOTREND, spol. s r. o.**  
České Mládeže 1101, 463 12 Liberec,  
tel.: 482 429 819, [www.vwliberec.cz](http://www.vwliberec.cz)

# CHALLENGE YOUR FRIENDS AT **MYPAGES!**

Collect pins!

- ✓ **Check Your Event-Results**
- ✓ **Get Your Individual SC Ranking!**
- ✓ **See Your Ranking in Age Group, Gender and Nationality**
- ✓ **See Your Digital Diplomas**

The smartphone screen shows a 'PINS' app interface with a grid of event results. The events listed include 'BIFBERG', 'WESSTADKAPET 2019', 'WESSTADKAPET 2019 PARTICIPANT', 'WASSELPET 2019', 'WASSELPET 2019 PARTICIPANT', 'JIZERSKA 2019', and 'JIZERSKA 2019 GOLD'. Each event result includes a medal icon (gold, silver, or bronze) and a 'PARTICIPANT' status.

CREATE YOUR ACCOUNT AT **MYPAGES** AT [VISMASKICLASSICS.COM](http://VISMASKICLASSICS.COM)



# VOLKSWAGEN MARATON PRAHA

3. KVĚTNA 2020 



ALL RUNNERS ARE BEAUTIFUL

RUNCZECH

## Sportovní deník

Zajistěte si regionální Deník s přílohou Sportovní Deník. Nejpodrobnější sportovní zpravodajství včetně regionálních soutěží.

Již  
od 18 Kč  
denně.

MALÝ  
I VELKÝ  
SPORT



Objednávejte  
na [mojepredplatne.cz](http://mojepredplatne.cz), 272 015 015.

- VÝSLEDKY A TABULKY REGIONÁLNÍCH SOUTĚŽÍ
- PŘÍBĚHY A TÉMATA, KTERÁ SI JINDE NEPŘEČTETE



UNIKÁTNÍ SPORTOVNÍ  
PŘÍLOHA každé pondělí  
v Deníku ZDARMA



zlatý kohout

RESTAURACE ZLATÝ KOHOUT SE SPECIALIZUJE VÝHRADNĚ NA PRVOTŘÍDNÍ A VŽDY ČERSTVÉ SUROVINY

VEČERNÍ A LA CARTE A SNÍDAŇOVÝ BUFET PRO VÁS PŘIPRAVUJEME V OTEVŘENÉ KUCHYNI.



## NORDIC E-PŘEDPLATNÉ PRO KAŽDÉHO

Zdolal jsi Jizerskou 50? Aktivuj si e-předplatné NORDICu zdarma!

Časopis NORDIC věnuje každému, kdo zdolal 50kilometrovou trať na Jizerské 50, dárek – elektronické předplatné časopisu NORDIC zdarma.

NORDIC je časopis pro běžkaře psaný běžkaři a popisuje nejnovější trendy v běžeckém lyžování: novinky ze sportu, rozhovory se slavnými trenéry a sportovci, rady a tipy z jízdni techniky a tréninku, ale i psychologie sportovce či vhodné stravy. Zavede vás na závody klasické i exotické a do běžkařských míst, která byste sami jen těžko objevili. Vychází 4x ročně před a v průběhu běžkařské sezony.

Objednej si předplatné zdarma hned teď! Jestli máš na předplatné nárok, ověříme podle výsledkové listiny ihned po závodě. Na výsledném času nesejde. Podstatné je dojet!



Aktivuj si ihned na  
[www.nordicmag.cz/j50](http://www.nordicmag.cz/j50)





**zlatý kohout**

GRAND HOTEL IMPERIAL \*\*\*\*  
1. MÁJE 757/29  
460 07 LIBEREC

REZERVACE: 774 447 336  
imperial@pytloun-hotels.cz

Otevírací doba:  
Po – Pá 6:30–10:00  
17:00–22:00  
So – Ne 7:30–11:00  
17:00–22:00



**SLEVA 10%**  
NA CELKOVOU  
KONZUMACI



**iQ LANDIA**

**Čtyři patra plná chytré zábavy,  
to je science centrum iQLANDIA.**

V deseti interaktivních expozicích se vydáte z nitra planety až do vzdálených galaxií, potkáte mluvícího robota a vyzkoušíte si na čtyři stovky interaktivních exponátů, které zábavně, a přitom poutavě představují svět vědy.

Kromě stálého programu nabízí iQLANDIA i doprovodný program, jako jsou science show, workshopy, nejrůznější přednášky a experimenty ze světa vědy.

V iQLANDII se nachází Planetárium s kupolí o průměru devíti metrů, nejmodernější projekční technologií a padesáti polohovatelnými sedačkami.

[www.iQLANDIA.cz](http://www.iQLANDIA.cz)



**nordic K PŘEDPLATNÉMU**

**DÁRKOVÝ BALÍČEK V CENĚ**

Časopis pro všechny milovníky bílé stopy!



Objednejte si právě teď předplatné časopisu NORDIC a získíte dárkový balíček, například sady vosků SWIX, funkční prádlo Craft a mnoho dalšího!



NORDIC je časopis pro běžkaře psaný běžkaři a přináší nejnovější trendy v běžeckém lyžování: novinky ze sportu, rozhovory se slavnými trenéry a sportovci, rady a tipy z jízdny techniky a tréninku, ale i psychologie sportovce či vhodné stravy. Zavede vás na závody klasické i exotické a do běžkařských míst, která byste sami jen těžko objevili. Vychází 4x ročně před a v průběhu běžkařské sezony.

Objednávej hned na  
[www.nordicmag.cz/j50](http://www.nordicmag.cz/j50)



**LÁZNĚ**

OBLASTNÍ GALERIE LIBEREC

[www.ogl.cz](http://www.ogl.cz)



**iq** LANDIA

# Kupon na 1+1 ZDARMA

Poukaz na vstup zdarma do iQLANDIE pro dítě do 15 let  
za doprovodu platícího dospělého.

**Platnost kuponu: 16. 3. – 10. 4. 2020**

Slevu lze uplatnit na základní vstupné.  
Slevy není možné kombinovat s jinými slevovými akcemi.

Science centrum iQLANDIA  
Nitranská 410/10, Liberec  
e-mail: [info@iqlandia.cz](mailto:info@iqlandia.cz)  
tel.: +420 724 586 230

# 1 & 1

**druhá vstupenka zdarma!**

## JIZERSKÁ 50 JAKO GRAFFITI

Budova Libereckého kraje má unikátně vyzdobený vstupní portál.

Skutečný unikát si mohou prohlédnout obyvatelé Liberce na budově Libereckého kraje. Tam je totiž od podzimu speciálně posprejovaný vstupní portál. Z obou stran na vás nyní září Jizerská 50.

Slavný běžkařský závod je největší sportovní akcí v České republice, toho jsou si vědomí i zástupci Libereckého kraje, i proto přistoupili k nápadu, že mohutný vstup do jejich budovy bude zdobit jeho připomínka. „Jizerská 50 je fenomén, na který jsme v Libereckém kraji všichni pyšní. Jsme rádi, že se můžeme spoluprací chlubit celoročně, a ne pouze v zimních měsících,“ vysvětluje záměr hejtman Martin Půta.

Že je Jizerská 50 celoroční akcí svědčí i to, že registrace do nového ročníku startují téměř hned po konci toho předchozího a letní obdoba závodu přilákala v letošním roce téměř 2 500 běžců. „I proto jsme stále přemýšleli, jak závod po celý rok připomínat a podpořit naši spolupráci. Je skvělé, že se povedlo zrealizovat myšlenku graffiti, která jsou velmi vkusná. Zatím jsem slyšel jen pozitivní reakce,“ dodává hejtman Libereckého kraje.

Pro umělce z ateliéru Malujeme jinak, který měl malbu na starosti, to byla premiéra na veřejných budovách. Své práce se zhostili zodpovědně. a za tři dny bylo hotovo. Při vstupu do budovy můžete vidět malbu po obou stranách. Levá strana znázorňuje historii závodu s historickým logem, pravá část pak moderní podobu s aktuálním logem. „To, že je malba umístěna u vstupu a na dvou různých stěnách, je

pro nás unikátní. I celková plocha grafik byla obrovská. Celkově nás to moc bavilo, užili jsme si to a jsme rádi, že jsou všichni s výsledkem spokojeni,“ říká Lukáš Veselý, který měl realizaci grafiky na starost.

„I to ukazuje, jak je Jizerská 50 velkou akcí s bohatou historií. Píše se už od roku 1968, pak se připojila ke vzpomínce na horolezce z Expedice Peru 1970. Ani na to nesmíme zapomenout. Jsem moc rád, že pořadatelé na členy expedice stále vzpomínají a připomínají je,“ doplňuje Půta, sám aktivní účastník závodu.





**SPOLEČNOST PROGRES LIBEREC S.R.O.**  
SE ZAMĚŘUJE NA VÝSTAVBU, OPRAVY A REKONSTRUKCE  
INŽENÝRSKÝCH SÍTÍ, ALE UMÍME SI PORADIT V KAŽDÉ SITUACI!

[www.progres-lbc.cz](http://www.progres-lbc.cz)



# kamsdetmi.com



HRDÝ MEDIÁLNÍ PARTNER

ÚČASTNÍK SKITOUR

A ÚČASTNÍK JIZERSKÉ 50



## ZÁZEMÍ PRO VAŠE AKCE A STAVBY

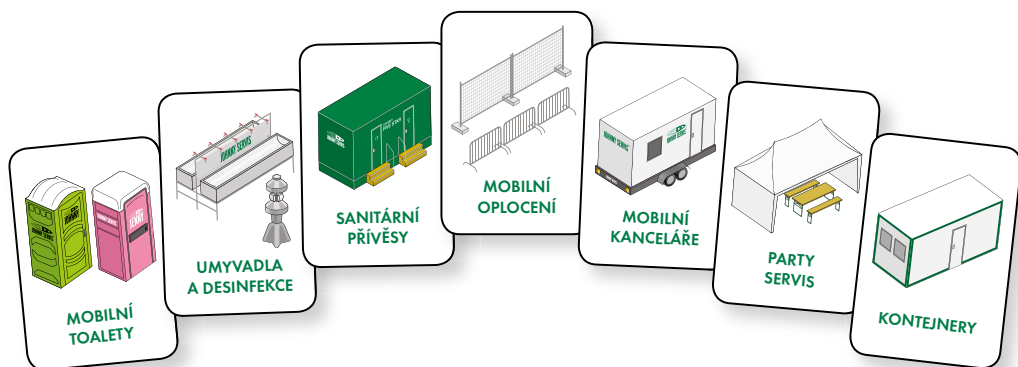

☎ 800 100 666

[www.johnnyservis.cz](http://www.johnnyservis.cz)



**CRYSTAL BOHEMIA**  
PODĚBRADY • CZECH REPUBLIC  
[www.24crystal.cz](http://www.24crystal.cz)

**TROFEJE A ÚČASTNICKÉ MEDAILE  
DODÁVÁ TRADIČNÍ ČESKÁ SKLÁRNA  
CRYSTAL BOHEMIA PODĚBRADY**



## HALF A CENTURY FROM THE PERU EXPEDITION,

the Jizerská 50 will once again commemorate the mountaineers.

**At the 53<sup>rd</sup> Jizerska 50, almost half a century will have passed since the tragic Peru 1970 expedition to Huascarán, where all 15 members of the expedition team died, 14 as a result of a devastating earthquake. With over 70,000 victims, that year's earthquake was named the largest natural disaster in the history of Peru.**

The Peru 1970 expedition was hampered by a series of obstacles from the very beginning. Initially the planned expedition to Alaska was banned by the socialist government. After the change of destination, the



climbers' sights fell on Peru, thanks largely to the close cooperation between that country and the government of Czechoslovakia. When they arrived on the South American continent, the Czechoslovak mountaineers discovered that the ship with their boxes was two weeks late. It even turned out that some of their provisions had been stolen from the ship. But that was just the beginning of their problems. The first foreshadowing of the tragedy to come came shortly after the team's arrival in the mountains, when Ivan Bortel, the most experienced member of the expedition and

a legend among mountaineers of the time, died while hiking the terrain. The 26-year-old mountaineer slipped and fell into the abyss.

According to the letters that the mountaineers wrote home, the expedition made the difficult decision to continue their expedition. However, after Bortel's death, they changed their plans yet again, and instead of climbing to the peak of Huandoy they decided to attempt to conquer Huascarán, the highest mountain in Peru.

After all these many changes of fortune, the 14-member team chose a location on the Llanganuco Lakes for its base camp. But on 31 May 1970, nature showed its true strength. An avalanche of snow, stones, and ice, rolled down the nearby mountain slopes after a great earthquake and took out everything in its path. An area of nearly 23 km<sup>2</sup> was destroyed; rubble deposits reached 5 to 10 metres. Initially, differing reports about the number of disaster victims came from the region, and the families of the Czechoslovak mountaineers maintained hope for several days that the members of the expedition would be rescued and would return home safely. In the end, however, the earthquake claimed the lives of more than 70,000 people, including all of the remaining members of the Peru 1970 expedition.

## EIN HALBES JAHRHUNDERT VON DER PERU-EXPEDITION.

Der Isergebirgslauf wird wiederder Bergsteiger gedenken.

**Beim 53. Jahrgang des Isergebirgslaufes Jizerská 50 werden fast 50 Jahre seit dem tragischen Ende der Expedition Peru 1970 am Huascarán in Peru vergangen sein, bei der alle 15 Mitglieder, 14 von ihnen bei einem verheerenden Erdbeben, ums Leben kamen. Dieses wurde als die größte Naturkatastrophe in der Geschichte Perus bezeichnet, indem es über 70 000 Tode-sopfer gefordert hatte.**

Die Expedition wurde von Anfang an durch eine Reihe von Hindernissen erschwert. Zunächst wurde den Bergsteigern von der sozialistischen Regierung die geplante Alaska-Expedition verwehrt. Nach dem Zielwechsel fiel die Wahl auf Peru, auch dank der engen Zusammenarbeit der peruanischen mit unserer sozialistischen Regierung. Bei ihrer Ankunft auf dem süd-amerikanischen Kontinent stellten die Bergsteiger fest, dass das Schiff mit ihren Kisten

eigneten Gelände tödlich verunglückte. Der 26-jährige Bergsteiger rutschte unglücklich aus und stürzte in einen Abgrund.

Nach den Briefen, die die Bergsteiger nach Hause schrieben, entschied sich die Expedition schließlich zur Fortsetzung. Nach Bortels Tod änderten sie jedoch trotzdem ihre Pläne, anstatt auf den Gipfel des Huandoy führte ihr Weg schließlich zum höchsten Berg Perus, den Huascarán.



zwei Wochen Verspätung hatte. Schließlich stellte es sich heraus, dass einige ihrer Vorräte sogar vom Schiff gestohlen worden waren. Aber das war erst der Anfang der Probleme. Das erste riesige Problem entstand kurz nach der Ankunft in den Bergen, als Ivan Bortel, das erfahrenste Mitglied der Expedition, die Legende der damaligen Bergsteiger, in einem für Wanderungen ge-

Nach all den Peripetien wählte das 14-köpfige Team einen Platz am Llanganuco-See für sein Basislager aus. Aber am 31. Mai 1970 zeigte die Natur ihre Macht. Eine Lawine aus Schnee, Steinen und Eis, die nach den großen Erdbeben anrollte, riss alles mit, was ihr in den Weg kam. Eine Fläche von fast 23 km<sup>2</sup> wurde verwüstet, die Schuttablagerungen erreichten 5-10 Meter. Zunächst trafen unterschiedliche Angaben über die Anzahl der Katastrophenopfer aus der Region ein, und die Familien der tschechoslowakischen Bergsteiger lebten mehrere Tage in der Hoffnung, dass die Mitglieder der Expedition gerettet worden seien und nach Hause zurückkehren würden. Am Ende forderte das Erdbeben das Leben von mehr als über 70 000 Menschen, darunter aller Mitglieder der Expedition Peru 1970.



## 50 km

Die Frauen-Elite startet um 8.50 Uhr. Ihre Zeit wird ab dem Startschuss gemessen. Die Zeit für die Männer-Elite und die erste Welle wird ab dem Startschuss um 9.00 Uhr gemessen, die Wettkämpfer werden bereits mit angeschnallten Skiern in dem für sie abgegrenzten Bereich bereitstehen. Der Eingang zur Elite- und ersten Welle wird 5 Minuten vor dem Startschuss, um 8.55 Uhr geschlossen. Das Starterfeld ist entsprechend der Leistungsstärke in 8 Startwellen ein aufgeteilt. Zu jeder Welle gibt es einen eigenständigen Eingang, der mit den zur Welle gehörenden Startnummern gekennzeichnet ist. Die Wettkämpfer aus der 2.–8. Welle gehen mit den Skiern in der Hand in die Welle. Die Zeit für die Wettkämpfer aus der 2.–8. Welle wird ab dem Zeitnahmeteppich + 30 s Handicap gemessen. Starts der einzelnen Wellen siehe Skizze auf S. 33. Das Betreten der Korridore 6, 7 und 8 beim Lauf über 50 km erfolgt 15 Minuten vor dem Start dieser Wellen. Wir bitten um Ihre Mitwirkung.

## MESSCHIPS

Die Messchips für das Kinderrennen und die Läufe über , 10, 25, 30 und 50 km hängen von der Startnummer ab. Manipulieren Sie die Chips nicht. Sie müssen den Chip nach dem Rennen nicht zurückgeben. Beim Sprint und den Firmenstaffeln werden die Chips von den Wettkämpfern geliehen. Ein Wettkämpfer ist verpflichtet, den Chip am Knöchel des linken Fußes zu befestigen. Im Fall des Absolvierens des Rennens ohne Messchip wird der Wettkämpfer nicht in der Ergebnisliste aufgeführt. Ein Wettkämpfer ist verpflichtet, den Chip gleich nach dem Durchfahren des Ziels im Zielbereich abzugeben. (Falls ein Wettkämpfer die Startnummer abholt und nicht am Rennen teilnimmt, ist er verpflichtet, den Chip bei der Nummernausgabe oder im Zielbereich bei den Schiedsrichtern oder an der Fundsachenstelle abzugeben.) Im Fall der Nichtrückgabe (oder des Verlustes) des Chips wird dem Wettkämpfer eine Strafe in Höhe von 500 CZK berechnet.

Die inoffiziellen Ergebnisse werden im Zielbereich ausgehängt und fortlaufend aktualisiert. Die Ergebnisse werden fortlaufend auf [www.jiz50.cz](http://www.jiz50.cz) aktualisiert. Im Fall der Angabe der Telefonnummer erhält ein Wettkämpfer die resultierende Zeit mittels SMS nach seiner Zieldurchfahrt.

## KONTROLLEN

Auf der Strecke werden Zeitnahme-Kontrollstationen verteilt sein, die ein Wettkämpfer zu durchfahren verpflichtet ist. Im Fall des Nichtdurchfahrens wird der Wettkämpfer nicht qualifiziert. Im Fall der Verwendung eines anderen als des klassischen Stils bei den Rennen J10, J25 und J50 wird der Wettkämpfer disqualifiziert.

## BESENWAGEN (50 KM)

SMĚDAVA – Zeitlimit 14.15 Uhr (der Besenwagen startet SPÄTESTENS um 15.00 Uhr)

## VERPFLEGUNGSSTATIONEN

Freitag 30 km – Kristiánov (bis 13.00), Hřebínek (bis 15.00), Ziel



Samstag 10 km – Za Přehradou (hinter der Talsperre) (bis 10.15), Ziel

Samstag 25 km – Kristiánov (bis 10.00), Hřebínek (bis 12.00), Ziel

Sonntag 50 km – Kristiánov, Hraniční, Jizerka (bis 13.00), Smědava (bis 14.15), Hřebínek, Ziel (die Verpflegungsstationen auf der Strecke werden gleichzeitig mit dem Zeitlimit auf der Strecke geschlossen, die Verpflegungsstation im Ziel wird 30 min nach dem Zeitlimit geschlossen)

## WORLDLOPET

Inhaber von WL-Pässen können sich ihre Teilnahme im Zielbereich (siehe Karte) bestätigen lassen.

Freitag 7. 2. 2020 – nach der Zielankunft beim Lauf B30 in Bedřichov von 13.30 bis 16.30 Uhr

Samstag 8. 2. 2020 – nach der Zielankunft beim Lauf J25 in Bedřichov von 10.30 bis 13.30 Uhr

Sonntag 9. 2. 2020 – nach der Zielankunft beim Lauf J50 in Bedřichov von 11.00 bis 17.30 Uhr

## BERGWACHT

Am Rennen nimmt jeder auf eigene Gefahr teil – der Veranstalter ersetzt keinen beim Rennen entstandenen gesundheitlichen Schaden, der eine Behandlung erforderlich macht. Der Standort der Bergwacht befindet sich in Stadionnähe (Seite 37). Im Fall einer Verletzung rufen Sie die +420 1210 oder den Notruf 112 an. Für die Teilnehmer ist eine Unfallversicherung bei der Versicherungsgesellschaft VZP vereinbart.

## ÖFFNUNGSZEITEN DER SERVICEEINRICHTUNGEN IM STADION

### Verpflegung für die Wettkämpfer

7. 2. 2020: 13.00–16.00 Uhr

8. 2. 2020: 10.00–14.00 Uhr

9. 2. 2020: 11.00–17.30 Uhr

### Registrierung am 7. 2. 2020

Mini Jizerská PVZP: 7.00–8.00 Uhr

VW Bedřichovská 30: 7.00–11.00 Uhr

Benzina Sprint: 11.00–15.30 Uhr

### Umkleide

7. 2. 2020: 7.00–18.00 Uhr

8. 2. 2020: 7.00–14.00 Uhr

Firmenzone: 12.00–18.00 Uhr

9. 2. 2020: 6.00–17.30 Uhr

### Registrierung am 8. 2. 2020

Firmenstaffel: 12.00–14.00 Uhr

### Skiaufbewahrung

7. 2. 2020: 10.30–16.30 Uhr

8. 2. 2020: 7.00–14.00 Uhr

9. 2. 2020: 7.00–17.30 Uhr

## ABFALLZONEN



Teilnehmer dürfen auf der Strecke keinen Abfall außerhalb der markierten Zonen wegwerfen. Diese Zonen befinden sich in der Nähe der Imbissstationen zirka 50 m vor und 200 m hinter der Imbissstation. **Im Falle des Hinterlassens von Abfällen auf der Strecke außerhalb der ausgewiesenen Abfallzone wird dem Teilnehmer eine 30-minütige Strafe für die Zielzeit berechnet.** Im Falle eines groben oder wiederholten Verstoßes wird der Teilnehmer disqualifiziert. Bitte respektiere diese Regeln und verlasse das Isergebirge frei von Müll.



## BEFÖRDERUNG VON WETTKÄMPFERN UND ZUSCHAUERN

### BEFÖRDERUNG NACH BEDŘICHOV

#### Freitag – Bedřichov ist nicht gesperrt

**Busse:** Linienverbindungen (kostenpflichtig) von Liberec und Jablonec nad Nisou entsprechend den geltenden Fahrplänen

**Personenkraftwagen:** die Parkgebühr begleichen Sie beim Verlassen des Parkplatzes (solange die Kapazitäten reichen)

#### Samstag und Sonntag – Bedřichov ist von 6.00 bis 10.00 Uhr gesperrt

**Busse:** Pendelverkehr – Samstag kostenlos nur für Wettkämpfer Jizerská 10 und Jizerská 25, Sonntag kostenlos nur für Wettkämpfer des Laufs Jizerská 50 (der Läufe ist Bestandteil des Startpakets)

| Liberec – lediglich Haltestelle am Gebäude des Sportklubs TJ Lokomotiva |                                                                         |
|-------------------------------------------------------------------------|-------------------------------------------------------------------------|
| Samstag                                                                 | Sonntag                                                                 |
| 6.00–9.00 Uhr (Pendelverkehr; wenn ein Bus voll ist, kommt der nächste) | 6.00–9.00 Uhr (Pendelverkehr; wenn ein Bus voll ist, kommt der nächste) |

|          | Jablonec nad Nisou – Haltestelle Pražská am Eisstadion |            | Janov nad Nisou – Haltestelle Samoobsluha |         |
|----------|--------------------------------------------------------|------------|-------------------------------------------|---------|
|          | Samstag                                                | Sonntag    | Samstag                                   | Sonntag |
| <b>6</b> | 11, 41                                                 | 11, 41, 56 |                                           |         |
| <b>7</b> | 11, 41                                                 | 11, 27, 41 | 07, 37                                    | 07, 37  |
| <b>8</b> | 11, 41                                                 | 11, 41     |                                           |         |
| <b>9</b> |                                                        | 11         |                                           |         |

Ferner gemäß Fahrplan der Buslinie Nr. 101

**Transport für die Zuschauer (kostenpflichtig):** von Liberec mit der Linie Nr. 18, von Jablonec nad Nisou und Janov nad Nisou zu den Zeiten siehe Fahrplan oben.

**Personenkraftwagen:** Parken in Bedřichov lediglich mit vorab gekaufter Parkkarte möglich.

**Eine Zufahrtsgenehmigung für das Parken auf Privatgrundstücken** (Anwohner, Besitzer/Vermieter einer Immobilie) erteilt nur die Gemeinde Bedřichov

### BEFÖRDERUNG VON BEDŘICHOV

#### Transport Bedřichov – Liberec

**Samstag** von 11:00 bis 14:30 Pendelverkehr (wenn ein Bus voll ist, kommt der nächste), sonst laut Fahrplan

**Sonntag** von 11:00 bis 17:00 Pendelverkehr (wenn ein Bus voll ist, kommt der nächste), sonst laut Fahrplan

### Transport Bedřichov – Jablonec nad Nisou

**Samstag und Sonntag** – laut Fahrplan der Linie Nummer 101

### PARKPLÄTZE (Samstag, Sonntag)

Die Zufahrt zum Parkplatz ist lediglich mit einer an der Scheibe des Autos angebrachten Parkkarte genehmigt. Lage der Parkplätze siehe Karte Seite 33:

**A1:** Centrální parkoviště (Zentralparkplatz) – direkt am Start

**A2:** Maliník + Pod Maliníkem – 1,5 km / 20 Minuten zu Fuß

**A3:** Hřiště (Sportplatz) – 1,3 km / 20 Minuten zu Fuß



## KLEIDUNG DER WETTKÄMPFER

Gemeinsam mit der Startnummer erhält jeder Wettkämpfer einen mit der Nummer gekennzeichneten Kleidungsbeutel (kontrollieren Sie, ob die Nummer auf dem Beutel mit Ihrer Startnummer übereinstimmt). Verschließen Sie den Kleidungsbeutel ordentlich mit der beiliegenden Schnur. Der Beutel darf nicht schwerer als 3 kg sein. Lassen Sie die gekennzeichneten Beutel im gekennzeichneten Startbereich oder in der Kleidungsaufbewahrung. Nach der Zielankunft und dem Verlassen des Zielbereichs wird der Beutel dem Wettkämpfer auf der Grundlage der vorgelegten Startnummer übergeben.

**Das Aufbewahren von Kleidung ist gewährleistet, solange der Wettkämpfer auf der Strecke ist. Sobald Sie die Kleidung abgeholt haben, kann den Beutel nicht mehr in der Kleidungsaufbewahrung zurückgegeben werden!**

Der Veranstalter übernimmt keine Haftung für einen Verlust von Sachen. Fundsachenstelle – siehe Karte Seite 37.



## ORGANISATION DES STARTS

Alle Wettkämpfer sind verpflichtet, die Skier mit den beiliegenden Aufklebern gekennzeichnet zu haben.

### 30 km

Start in Wellen, Massenstart für jede Welle – die Zeit wird ab dem Startschuss einer jeden Welle genommen (12.00–12.10). Zeitnahmeteppeich – Start, dient nur zur Kontrolle der Wettkampfteilnehmer am Start). Siehe Skizze auf Seite 32.

### 25 km

Die Wettkämpfer sind entsprechend der Leistungsstärke in zwei Wellen ein aufgeteilt. Die Eingänge zu den Wellen sind mit den Startnummern gekennzeichnet, die zu den Wellen gehören. Die Wettkämpfer starten im Massenstartmodus mit angeschnallten Skiern – die Zeit wird ab dem Startschuss um 9.00 Uhr gemessen. Starts der Wellen siehe Skizze auf Seite 32.

### 10 km

Die Wettkämpfer starten in einer Welle im Massenstartmodus mit angeschnallten Skiern – die Zeit wird ab dem Startschuss um 9.15 Uhr gemessen. Starts der Wellen siehe Skizze auf Seite 32.



## 50 km

The Elite category women start at 8.50 a.m. Time is measured from the starting shot. Time for the Elite men and the first wave is measured from the starting shot at 9.00 a.m. The racers shall be ready with skis affixed in the area designated for them. Entry into the Elite and first wave closes at 8.55 a.m., five minutes before the starting shot. The starting field is divided into eight starting waves according to performance level. For each wave, there is a separate entrance marked with starting numbers that belong to the given wave. Racers from the 2nd-8th waves enter the waves holding their skis. Time for racers from the 2nd-8th waves is measured from a sensor mat + a 30-second handicap. See the drawing on page 33 for the starts of individual waves. Entries into corridors 6, 7 and 8 for the 50 km race 15 minutes before the start of these waves. Thank you for your cooperation.

## MEASURING CHIPS

The measuring chips for the children's races, 10, 25, 30 and 50 km race are stuck on the starting bib. Do not peel them off. You do not have to return the chip after the race.

For sprint and company relay, the chips are borrowed by competitors. Every racer is required to affix the chip to his/her left ankle. If a racer participates in the race without a measuring chip, they will not be included in the results list. The racer is obligated to return the chip immediately upon crossing the finish line in the finish area. (If a racer obtains a starting number and does not participate in the race, he/she is obligated to return the chip during issuance of numbers or in the finish area near the judges or at the lost and found). In the case of failure to return a chip (or loss of a chip), the racer will be charged a penalty of CZK 500.

Non-official results will be posted in the finish area and continuously updated. The results will be continuously updated at [www.jiz50.cz](http://www.jiz50.cz). Racers who provide their telephone numbers will be informed of their time by a text message upon crossing the finish line.

## INSPECTION

Scanning inspection stations will be placed on the trail. The racer is obligated to pass through these stations. In the event a racer does not pass through the stations, he/she will not be judged. If a racer uses a style other than classic in the J10, J25 and J50, they will be disqualified.

## COLLECTION BUS (50 KM)

SMĚDAVA – limit 2.15 p.m. (the collection bus departs at 3.00 p.m. LATEST)

## REFRESHMENT STATIONS

Friday 30 km – Kristiánov (until 1.00 p.m.), Hřebínek (until 3.00 p.m.), finish

Saturday 10 km – Za Přehradou (until 10.15 a.m.), finish



Saturday 25 km – Kristiánov (until 10.00 a.m.), Hřebínek (until 12.00 p.m.), finish

Sunday 50 km – Kristiánov, Hraniční, Jizerka (until 1.00 p.m.), Smědava (until 2.15 p.m.), Hřebínek, finish

(Refreshment stations on the trail are closed concurrently with the time limits on the trail; the refreshment stand at the finish closes 30 minutes after the time limit).

## WORLDLOPPET

Holders of WL passes can have their participation confirmed in the finish area (see map).

Friday 7 February 2020 – after completing the B30 in Bedřichov from 1.30 p.m. to 4.30 p.m.

Saturday 8 February 2020 – after completing the J25 in Bedřichov from 10.30 a.m. to 1.30 p.m.

Sunday 9 February 2020 – after completing the J50 in Bedřichov from 11.00 a.m. to 5.30 p.m.

## MOUNTAIN RESCUE SERVICE

Every skier participates in the race at his or her own risk – health issues or injuries occurring during the race and requiring treatment will not be paid for by the organiser. The Mountain Rescue Service station is located in the vicinity of the stadium (page 37). In the event of an injury, please call +420 1210 or the emergency number 112. Participants will have injury insurance arranged with Pojišťovna VZP.

## OPENING HOURS OF THE FACILITIES AT THE STADIUM



### Refreshments for racers

7 February 2020: 1.00 p.m. – 4.00 p.m.

8 February 2020: 10.00 a.m. – 2.00 p.m.

9 February 2020: 11.00 a.m. – 5.30 p.m.



### Registration 7 February 2020

Mini Jizerská PVZP: 7.00 a.m. – 8.00 a.m.

VW Bedřichovská 30: 7.00 a.m. – 11.00 a.m.

Benzina Sprint: 11.00 a.m. – 3.30 p.m.



### Cloakroom

7 February 2020: 7.00 a.m. – 6.00 p.m.

8 February 2020: 7.00 a.m. – 2.00 p.m.

Company zone: 12.00 p.m. – 6.00 p.m.

9 February 2020: 6.00 a.m. – 5.30 p.m.



### Registration 8 February 2020

Company relay: 12.00 p.m. – 2.00 p.m.



### Ski storage

7 February 2020: 10.30 a.m. – 4.30 p.m.

8 February 2020: 7.00 a.m. – 2.00 p.m.

9 February 2020: 7.00 a.m. – 5.30 p.m.



## WASTE ZONES



The competitor must not throw trash on the course outside the marked zones located near the refreshment stations. **There are sanctions for violation of the rule – plus 30 minutes.** The competitor is disqualified after serious or repeating violations. Please respect the rule and keep the mountains without trash.





## TRANSPORT FOR RACERS AND SPECTATORS

### TRANSPORT TO BEDŘICHOV

#### Friday – Bedřichov is open

**Buses:** line connections (for a fee) from Liberec and Jablonec nad Nisou according to the valid transport schedule

**Private cars:** you will pay for parking when exiting the parking lot (up to full capacity)

#### Saturday and Sunday – Bedřichov is closed from 6.00 to 10.00 a.m.

**Buses:** shuttle transport – Saturday free of charge only for racers in the Jizerská 10 and Jizerská 25; Sunday free of charge only for racers in the Jizerská 50 (the transport ticket included in the starting pack)

| Liberec – only bus stop at the TJ Lokomotiva building                  |                                                                        |
|------------------------------------------------------------------------|------------------------------------------------------------------------|
| Saturday                                                               | Sunday                                                                 |
| 6.00–9.00 a.m. (shuttle; after full boarding, another bus will arrive) | 6.00–9.00 a.m. (shuttle; after full boarding, another bus will arrive) |

|          | Jablonec nad Nisou – stop Pražská at the winter stadium |            | Janov nad Nisou – stop Samoobsluha |        |
|----------|---------------------------------------------------------|------------|------------------------------------|--------|
|          | Saturday                                                | Sunday     | Saturday                           | Sunday |
| <b>6</b> | 11, 41                                                  | 11, 41, 56 |                                    |        |
| <b>7</b> | 11, 41                                                  | 11, 27, 41 | 07, 37                             | 07, 37 |
| <b>8</b> | 11, 41                                                  | 11, 41     |                                    |        |
| <b>9</b> |                                                         | 11         |                                    |        |

Also bus no. 101 according to the transport schedule

**Transport for spectators (for a fee):** from Liberec: line no. 18; from Jablonec nad Nisou and Janov nad Nisou according to the transport schedule, see above

**Private cars:** parking in Bedřichov is possible only with a previously purchased parking card

**Entry permit – parking on a privately owned lot:** such permits are issued only by the municipality of Bedřichov (local residents, property owners/lessors)

### TRANSPORT FROM BEDŘICHOV

#### Bedřichov – Liberec

**Saturday** from 11.00 a.m. to 2.30 p.m. by shuttle service, otherwise according to the transport schedule (an additional bus will arrive upon reaching full capacity)

**Sunday** from 11.00 a.m. to 5.00 p.m. by shuttle service, otherwise according to the transport schedule (an additional bus will arrive upon reaching full capacity)

### Bedřichov – Jablonec nad Nisou

**Saturday and Sunday** – according to the line 101 transport schedule

### PARKING LOTS (Saturday, Sunday)

Entry to the parking lots is permitted only with a parking card placed behind the wind-screen. Locations of parking lots, see map on page 37:

**A1:** Centrální parkoviště (Central parking) – in the starting area

**A2:** Maliník + Pod Maliníkem – 1.5 km / 20-minute walk

**A3:** Hřiště – 1.3 km / 20-minute walk



### RACERS' CLOTHING

Together with the starting number, every racer will receive a bag for their clothing marked with a number (please check whether the number on the bag is the same as your starting number). Properly close the bag with the enclosed cord. The filled bag may not weigh more than 3 kg. Leave the marked bag in clothes depository. Upon arriving at and exiting the finish area, the bag will be returned to the racer based on the presented starting number.

**The depository is ensured for as long as the racer is on the trail. It is not possible to return the bag in the clothes depository after pickup!**

The organizer shall not bear responsibility for the loss of any items.

Lost and found – see map on page 37.

### ORGANISATION OF THE START

All racers are obliged to have their skis marked with the enclosed stickers.

#### 30 km

Start in waves; en masse for each wave – time is measured from the starting shot for each wave (12.00–12.10 p.m.). Sensor mat – start, serves only for checking racers at the starting line). See the drawing on page 32.

#### 25 km

Racers are divided into two waves according to their performance level. Entrances to the waves are marked with the starting numbers that belong to the waves. The racers start en masse with skis affixed – time is measured from the starting shot at 9.00 a.m. See the drawing on page 32.

#### 10 km

The racers start en masse with skis affixed – time is measured from the starting shot at 9.15 a.m.

# SCHEDULE



FRIDAY, 7 FEBRUARY 2020

- 9.00 a.m. **Children's race Pojišťovny VZP**
- 12.00 p.m. **Volkswagen Bedřichovská 30 – 30 km skating**
- 4.30 p.m. **Benzina Sprint – 1.5 km double poling**
- 6.00 p.m. Opening ceremony

SATURDAY, 8 FEBRUARY 2020

- 9.00 a.m. **Hervis Jizerská 25 – 25 km classic style**
- 9.15 a.m. **ČT Jizerská 10 – 10 km classic style**
- 3.00 p.m. **Company relay race**
- 5.00 p.m. Mass – Church of Saint Anthony, Bedřichov
- 6.00 p.m. ČEZ Energy fest – Portless, Divokej Bill\*

SUNDAY, 9 FEBRUARY 2020

- 9.00 a.m. **ČEZ Jizerská 50 – 50 km classic style**  
(8.50 a.m. start ELITE women)

# PROGRAMM



FREITAG, 7. 2. 2020

- 9.00 Uhr **Kinderrennen Pojišťovny VZP**
- 12.00 Uhr **Volkswagen Bedřichovská 30 – 30 km freie Technik**
- 16.30 Uhr **Benzina Sprint – 1,5 km Doppelstockschubtechnik**
- 18.00 Uhr Eröffnungszeremonie

SAMSTAG, 8. 2. 2020

- 9.00 Uhr **Hervis Jizerská 25 – 25 km klassische Technik**
- 9.15 Uhr **ČT Jizerská 10 – 10 km klassische Technik**
- 15.00 Uhr **Firmenrennen**
- 17.00 Uhr Heilige Messe – Kirche des heiligen Antonius, Bedřichov
- 18.00 Uhr ČEZ Energy fest – Portless, Divokej Bill\*

SONNTAG, 9. 2. 2020

- 9.00 Uhr **ČEZ Jizerská 50 – 50 km klassische Technik**  
(8.50 Start ELITE Frauen)

\* nám. Dr. E. Beneše, Liberec

# WORLDLOPPET



- 20 RACES
- 4 CONTINENTS
- 110 000 SKIERS YEARLY
- 20 000 PASSPORT HOLDERS

WORLDLOPPET - BRINGING SKIERS TOGETHER SINCE 1978

# Jizerská 50

 RACE INFORMATION 2020

 RENNEN INFORMATIONEN 2020



MEMORIÁL  
EXPEDICE PERU 1970

**WORLDLOPPET**  
SKI AROUND THE WORLD

**SKITOUR**

 **VISMA**  
SKI CLASSICS